



***ECR-220***  
***Bedienungs- und***  
***Programmieranleitung***



## Inhalt

MULTI DATA MANAGEMENT SUITE.....	5
WICHTIG: .....	6
Digitale Schnittstelle der Finanzverwaltung für Kassensysteme (DSFinV-K) .....	6
BSI-K-TR-0362-2019 .....	7
VERWENDUNGSZWECK.....	10
PAPIER EINLEGEN.....	11
ERSTINBETRIEBNAHME & DATENSICHERUNG DER ECR-220 MIT TSE-SD-KARTE ..	12
KONTROLLSCHLOSS .....	16
BEDIENER UND KUNDEN DISPLAY .....	18
TASTATUR.....	20
TASTEN FUNKTIONEN .....	21
SERVICE MODE .....	23
SPEICHERAUFTEILUNG (1) .....	24
Datentransfer (2).....	25
PIN PRG MODE (3) .....	26
PIN Z MODE (4).....	26
Beträge: Format/Rundung (5).....	27
Reset: Initialisierung (6) .....	28
Reset: Umsatzlöschung (7).....	28
Peripherie (8).....	29
Tast: Funktionen zuw. (9).....	30
Tast: Funktionen zuw. (9).....	31
Tast: WGR-Funk.konf. (10).....	32
Tast: Artikel-L. konf. (11) .....	33
Tast: Art. Eb. 1-2 konf (12,13) .....	34
Tast. Funk.-L. konf. (15) .....	35
Beschriftung 1 (17).....	36
Beschriftung 2 (18).....	42
PROGRAMMIER MODE .....	44
BEDIENER SYSTEM (1) .....	45
BED PROGRAMMIERUNG (2) .....	46
Warenhauptgruppen (3) .....	48
Warengruppen (4) .....	49
PLU / Artikel (5).....	51
PLU LÖSCHEN.....	53
STEUER SATZ (6) .....	54

Bedienung und Programmieranleitung	ECR-220
Zahlart (8) .....	55
Währung (9).....	57
[%1] & [%2] TASTENFUNKTION (10,11) .....	59
[(+/-)1] & [(+/-)2] BETRAG AUF/ABSCHLAG (12,13) .....	59
[#/KV] TASTENFUNKTION (14).....	60
Klischee Oben (15).....	61
Klischee Unten (16).....	62
BON DRUCK OPTION (17) .....	63
FINANZBERICHT OPTIONEN (20).....	64
BON STYLE OPTION (21).....	65
GENERELLE OPTIONEN (22).....	66
BERICHTS OPTIONEN (24).....	67
KASSENNUMMER SETZEN (27).....	68
DATUM/ZEIT FORMAT (28).....	69
DATUM SETZEN (29).....	69
ZEIT SETZEN (30) .....	69
PROGRAMM AUSDRUCK (40) .....	70
BEDIENER ANMELDUNG/ABMELDUNG .....	72
DATUM/ZEIT ANZEIGE .....	72
PLU REGISTRIERUNG.....	73
RÜCKNAHME .....	75
ARTIKEL BETRAGSAUFSCHLAG.....	75
ARTIKEL BETRAGNACHLASS .....	75
PROZENTUALER VERKAUFSNACHLASS .....	75
ZUSATZ NUMMER AUF BON .....	75
ZAHLUNGSARTEN.....	75
NACHTRÄGLICHER /ZUSATZ BON .....	76
AUSSER HAUS VERKÄUFE.....	76
EINZAHLUNG .....	76
AUSZAHLUNG.....	76
GRATIS FUNKTION .....	76
POP-UP PLU.....	77
Pop-Up Funktion.....	77
BERICHTE.....	78
KASSIERER-SELBST-ABRECHNUNG.....	78
X BERICHTE .....	78
Z BERICHTE .....	78
FINANZBERICHT .....	79

Bedienung und Programmieranleitung	ECR-220
BEDIENERBERICHTE .....	79
STUNDENBERICHT .....	79
WARENGRUPPEN BERICHT .....	79
ARTIKEL BERICHTE .....	79
SCHUBLADENBERICHT .....	79
KOMBINIERTER BERICHTE .....	79
ELEKTRONISCHES JOURNAL.....	80

**MULTI DATA MANAGEMENT SUITE**

Die Daten, die eine Kasse im täglichen Betrieb sammelt sind wichtig. Nicht nur zur Unterstützung unternehmerischer Entscheidungen, auch die gesetzlichen und steuerlichen Anforderungen machen deren digitale Verfügbarkeit und Auswertbarkeit unverzichtbar. Die MDMS-Software wurde von uns entwickelt als zuverlässiges und komfortables Werkzeug für den Umgang mit diesen Informationen. Von der Datensicherung über die Nachverfolgung von Vorgängen bis hin zum Erstellen und Exportieren des von der Finanzverwaltung geforderten IDEA-Datensatzes finden Sie alles in diesem Programm.

Das kommt schon einmal vor: Ein Kassenbericht ist versehentlich verloren gegangen oder ein bestimmter Vorgang muss wiedergefunden werden. Über die komfortable Such- und Druckfunktion der MDMS-Software werden die digital aufgezeichneten Einzeldaten der Kasse grafisch aufbereitet und druckfertig vorbereitet. Alle Vorgänge am Kassenplatz werden so schnell und einfach auffindbar und benutzerfreundlich lesbar. Nicht lange suchen, schnell finden. Ein Feature, das sonst nur wesentlich größeren Kassensystemen vorbehalten bleibt, wird mit der MDMS-Software auch für Registrierkassen zu Realität.

Verwalten Sie Ihre Kassendaten komfortabel, sicher und übersichtlich. Die MULTI DATA Management Suite unterstützt Sie beim täglichen Umgang mit den wichtigen Daten Ihres Kassensystems. Die umfangreichen Leistungen der Software eröffnen Ihnen dabei Möglichkeiten, die sonst nur bei wesentlich größeren Systemen zu finden sind.



Bitte beachten Sie: Wir als MULTI DATA können und dürfen weder steuerberatend noch rechtsberatend tätig werden. Die nachfolgenden Informationen sind sorgfältig und gründlich zusammengetragen worden. Eine Haftung für Vollständigkeit und Richtigkeit können wir nicht übernehmen. Für rechtsverbindliche Informationen wenden Sie sich bitte an Ihren Steuerberater bzw. Rechtsanwalt. <https://multidata-kassen.de/kassengesetz-2020/>

**WICHTIG:****Beachten Sie beim Einsatz von Registrierkassen die gesetzlichen Vorschriften.**

Unterlagen, die mit Hilfe eines Datenverarbeitungssystems (Kasse) erstellt worden sind, müssen für die Dauer der Aufbewahrungsfrist (10 Jahre) aufbewahrt werden. (§ 147 Abs. 2 Abgabenordnung)

Steuerlich relevante Daten sind auch:

- Das Journal
- Auswertungsdaten (Berichte)
- Programmierungen
- Stammdatenänderungen

Einsatzorte und –Zeiträume der Registrierkasse sind zu protokollieren und die Organisationsunterlagen sind aufzubewahren (Bedienungs- und Programmieranleitungen).

**Digitale Schnittstelle der Finanzverwaltung für Kassensysteme (DSFinV-K)**

Die DSFinV-K ist die Beschreibung einer Schnittstelle für den Export von Daten aus elektronischen Aufzeichnungssystemen für die Datenträgerüberlassung ("Z3-Zugriff") im Rahmen von Außenprüfungen sowie Kassen-Nachschaun. Sie soll eine einheitliche Strukturierung und Bezeichnung der Dateien und Datenfelder unabhängig von dem beim Unternehmen eingesetzten elektronischen Aufzeichnungssystem sicherstellen. Das Unternehmen hat die Daten gemäß den Konventionen der DSFinV-K auf einem geeigneten Datenträger zur Verfügung zu stellen.

Mit dem Gesetz zum Schutz vor Manipulationen an digitalen Grundaufzeichnungen (BGBl. I 2016 S. 3152) wurde geregelt, dass Daten, die mit Hilfe eines elektronischen Aufzeichnungssystems erfasst werden, ab dem 01. Januar 2020 mit einer zertifizierten technischen Sicherheitseinrichtung (TSE) zu schützen sind (vgl. § 146a AO i.V.m. der KassenSichV). Diese Daten sind der Finanzverwaltung anlässlich einer Außenprüfung oder einer Kassen-Nachschaun über eine einheitliche digitale Schnittstelle (§ 4 KassenSichV) zur Verfügung zu stellen (vgl. § 146a AO). Die einheitliche digitale Schnittstelle besteht aus der Einbindungsschnittstelle, der Exportschnittstelle sowie der DSFinV-K (vgl. Nr. 4 des AEAO zu § 146a). Über sie sind jeweils verpflichtend die erforderlichen Daten sowie Formate definiert.

Hinsichtlich der zeitlichen Anwendung wird auf Nr. 2 des BMF-Schreibens vom 17. Juni 2019 (BStBl. I S. 518) hingewiesen.

Quelle:

[https://www.bzst.de/DE/Unternehmen/Aussenpruefungen/DigitaleSchnittstelleFinV/digitaleschnittstellefinv\\_node.html#js-toc-entry2](https://www.bzst.de/DE/Unternehmen/Aussenpruefungen/DigitaleSchnittstelleFinV/digitaleschnittstellefinv_node.html#js-toc-entry2)

Swissbit TSE, Version 1.0  
Swissbit USB TSE  
Swissbit SD TSE  
Swissbit microSD TSE

BSI TR-03153 – Technische Sicherheitseinrichtung für elektronische Aufzeichnungssysteme

Antragsteller	<a href="#">Swissbit AG</a>
Prüfstelle / Auditor	<a href="#">MTG AG</a> <a href="#">Prüfstelle für IT-Sicherheit</a>
Technische Richtlinie	BSI TR-03153 – Technische Sicherheitseinrichtung für elektronische Aufzeichnungssysteme
Prüfbereich/e	BSI TR-03153 – Technische Sicherheitseinrichtung für elektronische Aufzeichnungssysteme
Prüfgrundlage/n	BSI TR-03153– Technische Sicherheitseinrichtung für elektronische Aufzeichnungssysteme, Version 1.0.1 BSI TR-03153-TS– Technische Sicherheitseinrichtung für elektronische Aufzeichnungssysteme – Testspezifikation, Version 1.0.1
Ausstellungsdatum	20.12.2019
Gültig bis	19.12.2027

Quelle:

[https://www.bsi.bund.de/SharedDocs/Zertifikate\\_TR/Technische\\_Sicherheitseinrichtungen/BSI-K-TR-0362-2019.html?nn=13462986](https://www.bsi.bund.de/SharedDocs/Zertifikate_TR/Technische_Sicherheitseinrichtungen/BSI-K-TR-0362-2019.html?nn=13462986)

## 1 Einleitung

### 1.1 Motivation und Ziele

Die Technische Richtlinie [BSI TR-03153] definiert Anforderungen an Technische Sicherheitseinrichtungen

für elektronische Aufzeichnungssysteme.

Diese Anforderungen müssen von Herstellern einer Technischen Sicherheitseinrichtung umgesetzt werden.

Die vorliegende Testspezifikation zur [BSI TR-03153] definiert Anforderungen an die Prüfung der

Funktionalität einer Technischen Sicherheitseinrichtung.

Anhand des Prüfungsergebnisses kann eine Aussage getroffen werden, ob die Funktionalität einer

Technischen Sicherheitseinrichtung konform zur [BSI TR-03153] ist.

Diese Prüfvorschriften ermöglichen eine einheitliche und konsistente Prüfung unterschiedlicher

Implementierungen der Technischen Sicherheitseinrichtung durch verschiedene Prüfstellen mit

vergleichbaren Prüfergebnissen.

### 1.2 Inhalt und Abgrenzung

Das vorliegende Dokument enthält verbindliche Anforderungen an die Prüfung von Technischen

Sicherheitseinrichtungen (TSE) für Aufzeichnungssysteme gemäß [BSI TR-03153].

Anhand einer Konformitätsprüfung soll festgestellt werden, ob die bereitgestellte Funktionalität einer

Technischen Sicherheitseinrichtung konform zu den entsprechenden Anforderungen in [BSI TR-03153] ist.

Diese Technische Richtlinie definiert Anforderungen für die folgenden Prüfungen:

- Konformitätsprüfung in Bezug auf die Funktionalität für die Sicherung von Anwendungsdaten und

den korrespondierenden vom Sicherheitsmodul erzeugten Protokolldaten zur Kassenaufzeichnung.

- Konformitätsprüfung der Exportfunktion für abgesicherte Daten. In Bezug auf die ausgegebenen

Daten, deren Format verbindlich definiert ist, erfolgt eine Konformitätsprüfung.

- Bei einer Implementierung der Einbindungsschnittstelle gemäß [BSI TR-03153] erfolgt eine Konformitätsprüfung der entsprechenden Funktionalität.

- Prüfung der Vollständigkeit der Funktionalität bei einer herstellereigenen Einbindungsschnittstelle.



- Konformitätsprüfung zu den erzeugten Daten der Technischen Sicherheitseinrichtung für den

Beleg.

Die Prüfung der Exportschnittstelle erfolgt auf Grundlage von abgesicherten Daten, die aus dem

Speichermedium der Technischen Sicherheitseinrichtung exportiert wurden.

Die jeweiligen Prüfungen der Funktionalität der Technischen Sicherheitseinrichtung erfolgen in Form von

Black-Box-Tests.

Bedingt durch weitere verbindliche Anforderungen der [BSI TR-03153] sind im Rahmen einer Zertifizierung/Konformitätsprüfung von technischen Sicherheitseinrichtungen ergänzende formelle

Prüfungen notwendig. Die hierzu zu erstellenden Herstellererklärungen werden auf Vollständigkeit und

Plausibilität geprüft. Dieses gilt speziell für

- die Speicherkapazität des Speichermediums,
- die Zuverlässigkeit des Speichermediums,

Bundesamt für Sicherheit in der Informationstechnik 7

1 Einleitung

- die Umsetzung eines sicheren Kanals (Secure Channel) für die Kommunikation zwischen der

jeweiligen Einbindungsschnittstelle einer Technischen Sicherheitseinrichtung und fernverbundenen Speichermedien,

- die Umsetzung eines sicheren Kanals (Secure Channel) für die Kommunikation zwischen der

jeweiligen Einbindungsschnittstelle einer Technischen Sicherheitseinrichtung und fernverbundenen Sicherheitsmodulen sowie

- die Public-Key-Infrastructure (PKI).

Folgenden Prüfaspekte werden von dieser Technischen Richtlinie nicht betrachtet:

- Prüfung von Komponenten außerhalb der Technischen Sicherheitseinrichtung (z. B. elektronische

Aufzeichnungssysteme),

- Prüfung der formalen Sicherheitseigenschaften der Technischen Sicherheitseinrichtung,
- Lebenszyklus der Technischen Sicherheitseinrichtung und Initialisierung durch den Hersteller.

Quelle: <https://www.bsi.bund.de/SharedDocs/Downloads/DE/BSI/Publikationen/TechnischeRichtlinien/TR03153/TR-03153.html>

## **VERWENDUNGSZWECK**

**Diese Registrierkasse ist ausschließlich für die Verwendung in Innenräumen vorgesehen. Jeder andere Gebrauch wird als unsachgemäße Verwendung betrachtet**

### **Allgemeine Hinweise / Sicherheitshinweise**

Stellen Sie sicher, dass die Stromversorgung den auf dem Leistungsschild auf der Rückseite der Registrierkasse angegebenen Daten entspricht.

Diese Registrierkasse ist ein hochmodernes technisches Gerät. Versuchen Sie niemals, es selbst zu reparieren. Sollte eine Reparatur erforderlich sein, wenden Sie sich bitte an einen autorisierten Fachhändler vor Ort.

Führen Sie niemals metallische Objekte, z. B. Schraubenzieher, Büroklammern usw., in die Registrierkasse ein. Dies könnte zu Schäden an der Registrierkasse führen und stellt für Sie zudem ein Stromschlagrisiko dar.

Schalten Sie die Registrierkasse immer aus, wenn Sie sie länger nicht benötigen.

Beseitigen Sie Staub von der Registrierkasse vorsichtig mit einem weichen Tuch. Verwenden Sie zum Reinigen der Registrierkasse niemals Wasser oder Lösungen, z. B. Verdünner, Alkohol usw.

Um die Registrierkasse vollständig von der Stromversorgung zu trennen, ziehen Sie den Netzstecker aus der Steckdose.

Setzen Sie die Registrierkasse niemals extremen Temperaturen aus.

Bewahren Sie alle Transportsperren für einen zukünftigen Gebrauch an einem sicheren Ort auf. Die Transportsperren müssen bei einem zukünftigen Transport der Registrierkasse wieder angebracht werden

### **Transportsperren**

Bevor die Registrierkasse verwendet werden kann, müssen alle Transportsperren entfernt und für den zukünftigen Gebrauch aufbewahrt werden. Wichtige Information zum Transport: Im Fall eines Transportschadens muss das Gerät in der Verpackung zusammen mit der Bedienungsanleitung und etwaigen Zubehörteilen zurückgesendet werden.

### **Anschluss an die Stromversorgung**

Bevor Sie die Registrierkasse an die Stromversorgung anschließen, stellen Sie sicher, dass die auf dem Leistungsschild angegebenen Spannungs- und Frequenzwerte der lokalen Stromversorgung entsprechen. Sicherheitshinweis: Die Steckdose muss sich in der Nähe der Registrierkasse befinden und leicht zugänglich sein. Dies bedeutet, dass die Registrierkasse in einem Notfall schnell von der Stromversorgung getrennt werden kann.

Hinweis: Bei einer Unterbrechung der Stromversorgung werden alle Daten beibehalten. Die Speicher Akkus stellen sicher, dass die Daten für ca. 2 Monate nach Unterbrechung der Stromversorgung beibehalten werden.

Bei einer fabrikneuen Kasse sollten Sie, nach dem Auspacken die Kasse ca. 24 Stunden, im eingeschalteten Zustand, am Netz lassen, um eine vollständige Ladung des Akkus zu gewährleisten. Des Weiteren gilt folgendes zu beachten:

- Direktes Sonnenlicht kann zu Farbveränderungen des Gehäuses führen.
- Extreme Luftfeuchtigkeit kann zu Fehlfunktionen führen.
- Keine mechanische Gewalt anwenden.

# PAPIER EINLEGEN

## ECR-220

Für das Druckwerk benötigen Sie eine Thermopapierrolle mit einer Breite von 57 mm.  
Öffnen Sie die Gehäuse-Druckerabdeckung.



Legen Sie die Papierrolle in das Druckwerk (Abrollrichtung von unten nach vorne) und ziehen Sie das Papier bis in den Bereich der Tastatur.

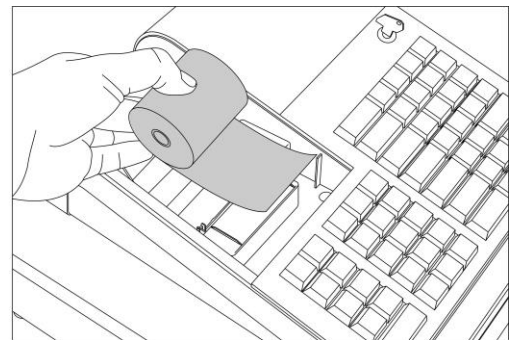
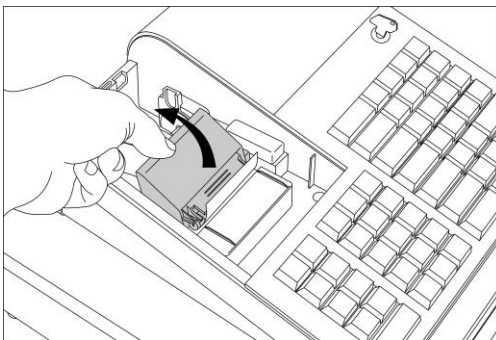

Schließen Sie die Gehäuse-Druckerabdeckung.

## ERSTINBETRIEBNAHME & DATENSICHERUNG DER ECR-220 MIT TSE-SD-KARTE

---

In diesem Abschnitt wird Ihnen Schritt für Schritt die Erstinbetriebnahme der Kasse erklärt.

---

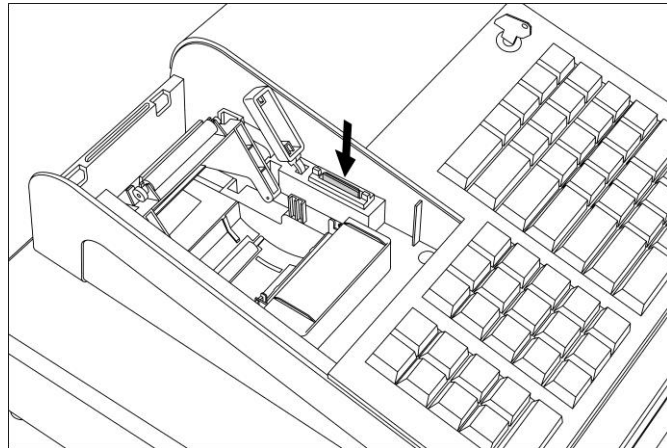

**HINWEIS:** Sichern Sie regelmäßig die Daten der TSE-SD-Karte auf einem zusätzlichen Speichermedium. Sie können die mitgelieferte PC Software MDMS zur Datensicherung benutzen. Die MDMS PC Software ermöglicht Ihnen zusätzlich zur Datensicherung auch die Export Möglichkeit in das Neue Exportformat DSFIN-VK

**WICHTIG:** Die Originaldaten auf der TSE-SD-Karte dürfen nicht gelöscht werden und unterliegen wie alle steuerrelevanten Daten einer zehnjährigen Aufbewahrungsfrist.  
Verwenden Sie zur Datenspeicherung ausschließlich die von uns mitgelieferte TSE-SD-Karte.

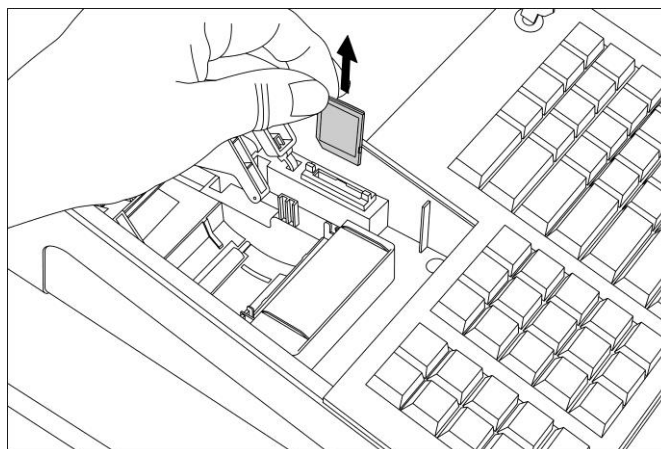

Schritt 1: Drücken Sie den RESET BUTTON

Schritt 2: Legen Sie dann die TSE-SD-Karte in den dafür vorgesehenen Steckplatz ein.

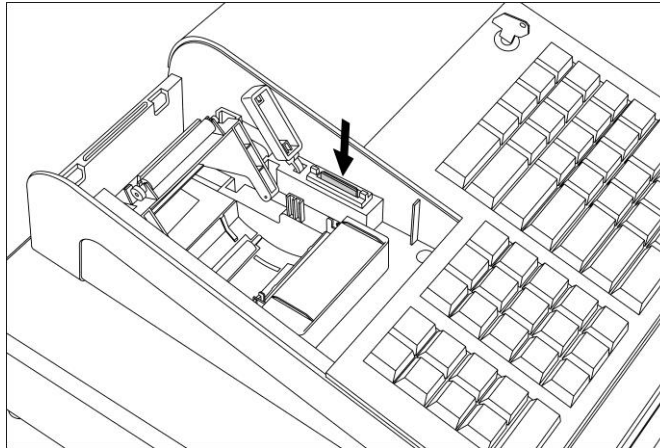

Schritt 3: Eingabe der Seriennummer der Kasse. Die Seriennummer ist an der Rückseite der Kasse angebracht. Achtung: Diese Eingabe kann später nicht mehr geändert werden. Konsultieren Sie ihren Fachhändler bei Bedarf.

AUSWAHL MIT DEN  
ECR SERIENNUMMER  
(max. 8 STELLEN)

ZIFFERNTASTEN UN DIE  
TASTE ENTER

Schritt 4: Eingabe der Kassen Nummer:

AUSWAHL MIT DEN  
KASSEN NUMMER  
(max. 4 STELLEN)

ZIFFERNTASTEN UN DIE  
TASTE ENTER

Schritt 5: Eingabe vom Datum:

DATUM

TT – MM – 20JJ

Schritt 6: Eingabe der Zeit bitte beachten Sie die Winter / Sommerzeit:

Wenn Sie nicht die Winterzeit, sondern die Sommerzeit eingeben möchten, drücken Sie bitte die (X/ZEIT-Taste)

ZEIT

SS – MM (Winter)

Schritt 7: NEW TSE:

New TSE ?

CLEAR: retry

TOTAL: conSent

Schritt 8: TSE INIT

BITTE WARTEN

TSE INITAL

**BITTE WARTEN SIE BIS DIE KASSE DEN TSE INIT DURCHGEFÜHRT HAT, SOBALD DER INIT ERFOLGREICH IST DRUCK DIE KASSE IHNEN DEN TSE INFO BON AUS. BITTE HEBEN SIE DIESEN BELEG AUF UND LEGEN IHNEN ZU IHREN KASSEN UNTERLAGEN. (DA ES SICH UM THERMOPAPIER HANDELT EMPFEHLEN WIR IHNEN EINE KOPIE ZU ERSTELLEN.**

TSE INFO BON BEISPIEL:

```

+++++
      VIELEN DANK      +
+   FÜR IHREN EINKAUF   +
+++++
<<< TSE MODE>>>
OPEN-TRAN 0 / 512
SIGNATURE
0 / 20000000
CLIENTS 1 / 100
FREESPACE
51200 / 6979321856
EXP. DATE:
29-05-2027          23:59:59
STATE
SERIAL
5CE4A7C799EA35517EB63BC849
EE4C7CFFDB7A2FB002F6B0AF1
9610E2BF097AC
VERSION 1.0.3: 1.0.4
INFO
APIN 12345
TMAPIN: 98765
PUK 123456
    
```

```

+++++
      VIELEN DANK      +
+   FÜR IHREN EINKAUF   +
+++++
M/N                      0001
DATUM                    19-03-2025
ZEIT                      08:29
S / N                    ECR22012345678
ECR Model                 ECR220
FW Ver.                   03.39
TSE Mode                  TSEMODE
    
```

**Die Kasse ist damit betriebsbereit.**

# KONTROLLSCHLOSS

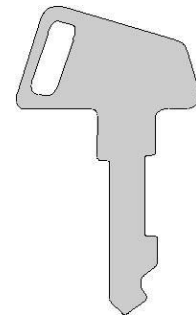
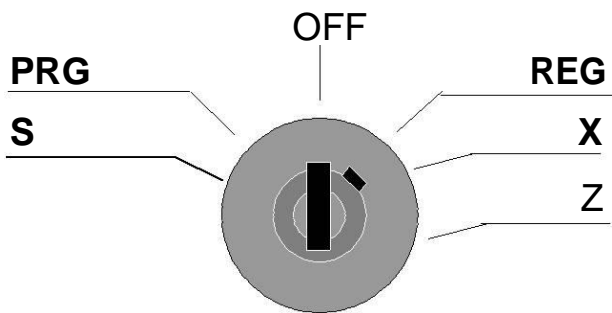

Das Kontrollschloss hat 6 unterschiedliche Stellungen:



OFF Position. Die Kasse ist ausgeschaltet, der Schlüssel kann abgezogen werden.



REG Position. In dieser Stellung können Sie normale Verkäufe tätigen, der Schlüssel kann abgezogen werden.

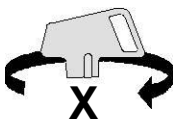

X Position. Für Umsatzlesungen, ohne diese zu löschen.

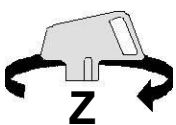

Z Position. Für Umsatzlesungen und/oder Umsatzspeicherung auf SD-Karte mit Nullstellung.



PRG Position. In dieser Stellung können Sie die Kasse programmieren.

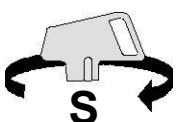

S Position. Befindet sich hinter der PRG Position und sollte nur vom Techniker genutzt werden.



Drucker	Drucksystem Bon Breite Druckgeschwindigkeit	1 Station, direkter Thermodruck 58 mm ca. 13 Zeilen pro Sekunde
Anzeige	Bediener Kunde	Alphanumerisch 18 Zeichen, 4-zeilig Numerisch 10 Zeichen
Tastatur	Hubtastatur	56 Tasten deutsche Beschriftung
Stromversorgung		AC 230 V (+/- 10% ) 50Hz
Leistungsaufnahme		25W / 8 W ( Bereitschaft )
Schublade	ECR-220	8 Münz- & 4 Scheinfächer
Maße ( B x T x H )	ECR-220	Kasse: 265 x 330 x 120 mm Schublade: 410 x 430 x 110 mm
Gewicht	ECR-220	8,9 kg
Umgebungstemperatur	Lagerung Betrieb	-10C – 60C 0C – 40C
Speicherschutz		ca. 60 Tage ( bei voller Akkuladung )
Im Lieferumfang enthaltenes Zubehör		1x CD Handbuch 1x Kurzanleitung 1x Schlüsselsatz 1x Thermorolle 58mm

# BEDIENER UND KUNDEN DISPLAY

Die Kasse hat ein Bediener – und ein Kundendisplay.  
 Das Bedienerdisplay ist ein alphanumerisches LCD Display mit 8 Zeilen a 26 Zeichen.  
 Das Kundendisplay ist ein numerisches Röhrendisplay.

## BEDIENER DISPLAY

1	PLU#0000000000000001	€10.00
1	PLU#0000000000000002	€20.00
1	PLU#0000000000000003	€10.00
ZW.SUMME		€40.00

Symbole und deren Bedeutung werden in der untersten Zeile des Bedienerdisplays angezeigt.

Nummerblock Aktiv	Texteingabe Großbuchstaben	Texteingabe Kleinbuchstaben	Bon AUS	
Scanner Aktiv	Tastaturebene 2	Tastaturebene 3	Preisebene 2	Preisebene 3

## KUNDEN DISPLAY

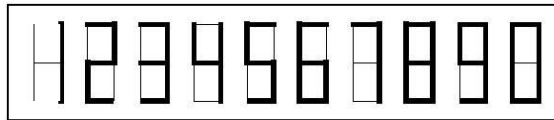

## DISPLAY SYMBOLE



Zeigt an, das die Aufrechnung mit einer Zahlungsart beendet wurde.



Anzeige eines negativ rechnenden Vorgang.







Der gegebene Betrag ist kleiner als die zu zahlende Summe.

**Fehlermeldungen im Display**

Bei Fehlbedienung ertönt ein akustisches Signal und die Art des Fehlers wird im Bedienerdisplay angezeigt. Durch Drücken der Taste **[LÖSCHEN]** lässt sich der Fehlerton abstellen und die Fehlermeldung im Display löschen.

# TASTATUR

## ECR-220 Hubtastatur

					PLU 7	PLU14	PLU21		AUSSER HAUS 
					PLU 6	PLU13	PLU20		
BON VOR	#/KV-NEXT	X/ZEIT	PLU	BED.#	PLU 5	PLU12	PLU19	%1	% 2
PLU PREIS	PLU PREIS	<b>7</b> @	<b>8</b> ABC	<b>9</b> DEF	PLU 4	PLU11	PLU18	EIN ZAHLUNG	AUS ZAHLUNG
#/KV	RÜCKNAHME DEL	<b>4</b> GHI	<b>5</b> JKL	<b>6</b> MNO	PLU 3	PLU10	PLU17	KREDIT 1	KREDIT 2
STORNO	STORNO <sup>SOFORT</sup> DW	<b>1</b> PQRS	<b>2</b> TUV	<b>3</b> WXYZ	PLU 2/	PLU9	PLU16	ZWS	
LÖSCHEN		<b>0</b>	<b>00</b>	▪	PLU1	PLU8	PLU15	BAR TOTAL	

# TASTEN FUNKTIONEN

<b>Taste</b>	<b>Funktion</b>
<b>BED. #</b>	Zur Bediener An/Abmeldung.
<b>BON VOR</b>	Schieben Sie den Bon zeilenweise vor.
<b>0-9, 00, 000, .</b>	Der Ziffernblock wird zur Betrags-, oder Mengen-Eingabe benötigt.
<b>LÖSCHEN</b>	Zum Löschen der Betrags-, oder Mengeneingabe.
<b>(+/-) 1</b>	Für einen Betrags Auf/Abschlag.
<b>(+/-) 2</b>	Für einen Betrags Auf/Abschlag.
<b>% 1</b>	Für einen prozentualen Auf/Abschlag.
<b>% 2</b>	Für einen prozentualen Auf/Abschlag.
<b>#/NS</b>	Doppelbelegung: 1.Eingabe einer nichtrechnenden# auf den Bon. 2.Öffnet die Lade außerhalb eines Verkaufs.
<b>ZWS</b>	Zeigt die aktuelle Zwischensumme einer laufenden Aufrechnung. Druckt eine Bon Kopie.
<b>PLU</b>	Für den numerischen Artikelaufruf.
<b>EINZAHL.</b>	Um eine Bar-Einlage in die Lade zu verbuchen.
<b>AUSZAHL.</b>	Um eine BAR-Entnahme aus der Lade zu verbuchen.
<b>SOFORT STORNO</b>	Um den zuletzt gebuchten Artikel der aktuellen Aufrechnung zu stornieren.
<b>STORNO</b>	Zum Stornieren eines Artikels der nicht als letzter gebucht wurde.
<b>BON STORNO</b>	Zum Stornieren der kompletten aktuellen Aufrechnung.
<b>X/Zeit</b>	Zur Multiplikation, sowie zur Datums und Uhrzeitanzeige im Display.
<b>RÜCKNAHME</b>	Wird zur Warenrücknahme benutzt.
<b>BAR</b>	Zum Abschluss einer Aufrechnung, die mit Bargeld bezahlt wird.
<b>SCHECK</b>	Zum Abschluss einer Aufrechnung, die mit Scheck bezahlt wird.
<b>KARTE</b>	Zum Abschluss einer Aufrechnung, die mit EC- oder Kreditkarte bezahlt wird.
<b>COUPON</b>	Zum Abschluss einer Aufrechnung, die mit einem Coupon bezahlt wird.
<b>KREDIT 1-5</b>	Zum Abschluss einer Aufrechnung, die bargeldlos bezahlt werden.
<b>WÄHRUNG</b>	Zum Abschluss einer Aufrechnung, die mit Fremdwährung bezahlt wird.

<b>PREIS 1-2</b>	Zugriff auf die Artikelpreisebenen 1-2.
<b>PREISWECHSEL</b>	Mit dieser Taste kann rotierend auf die Artikelpreisebenen 1-3 zugegriffen werden.
<b>PLU TASTATUR EBENE 1-2</b>	Zugriff auf die Artikel-Tastatur-Ebenen 1-2.
<b>PREIS</b>	Wird benutzt zur Preiseingabe bei offenen Artikeln.
↑, ↓	Im Display jeweils eine Zeile vor/zurück bewegen.
←, →	In den Menüs seitenweise blättern. In den einzelnen Optionen den Status verändern.
<b>AUSSER HAUS</b>	Zur Steuerumschaltung bei Außer Haus Verkäufen.
<b>OFFERT</b>	Um einen 100% Nachlass zu gewähren (Gratis Funktion).
<b>POP-UP LISTE 5</b>	Im Display erscheint aus Auswahlfenster mit verschiedenen Funktionen.
<b>POP-UP PLU 1-10</b>	Im Display erscheint aus Auswahlfenster mit verschiedenen Artikeln.

# SERVICE MODE

## HINWEIS ZU ALLEN MENÜS:

Um in ein bestimmtes Menü zu gelangen, wählen Sie dieses im Display aus ↑, ↓ und drücken die Taste ENTER (BAR).

Um ein Menü wieder zu verlassen drücken Sie die Taste ESC (ZWS).

Der Service Mode wird ausschließlich dazu benutzt, grundlegende Einstellungen an der Kasse durchzuführen. Dieses sind z.B. die Speicheraufteilung, komplette Umsatzlöschung, Tastaturbelegung, ...

Drehen Sie den mit **PRG** gekennzeichneten Schlüssel nach links, auf die nicht bezeichnete Position.

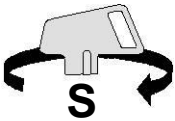

- 1 Speicheraufteilung
- 2 Datentransfer
- 3 PIN: PRG-Modus
- 4 PIN: Z-Modus
- 5 Beträge: Format/Rundung
- 6 Reset: Initialisierung
- 7 Reset: Umsatzlöschung
- 8 Peripherie
- 9 Tast: Funktionen zuw.
10. Tast: WGR-Funk.konf.

- 11 Tast: Artikel-L. konf.
- 12 Tast: Art. Eb. 1 konf.
- 13 Tast: Art. Eb. 2 konf.
- 14
- 15 Tast. Funk.-L. konf.
- 16
- 17 Beschriftungen 1
- 18 Beschriftungen 2
- 19
- 20

# SPEICHERAUFTeilUNG (1)

**WARNUNG! Wird die Speicheraufteilung der Kasse geändert, wird die komplette Programmierung gelöscht!**

SPEICHERAUFTeilUNG	
ANZAHL DER WARENGRUPPEN	40
ANZAHL DER PLU	500
ANZAHL DER BEDIENER	10
[ SPEICHERAUFTeilUNG	]

## Speicheraufteilung am Beispiel der ECR-220 (Auslieferungszustand)

Warengruppen:	40	Max. 99
Artikel (PLUs):	500	Max. 3000
Bediener:	10	Max. 20

Der Speicherplatz für das Elektronische Journal kann nicht konfiguriert werden. Es wird automatisch der freibleibende Speicher dem Elektronischen Journal zur Verfügung gestellt. Für die Standard Speicheraufteilung sind es ca. 2500 Zeilen.



## Datentransfer (2)

Im S-Mode kann die Programmierung der Kasse auf SD-Karte gespeichert werden, oder ein Programm von der SD-Karte in die Kasse eingespielt werden.



### Laden und Speichern von/auf SD-Karte

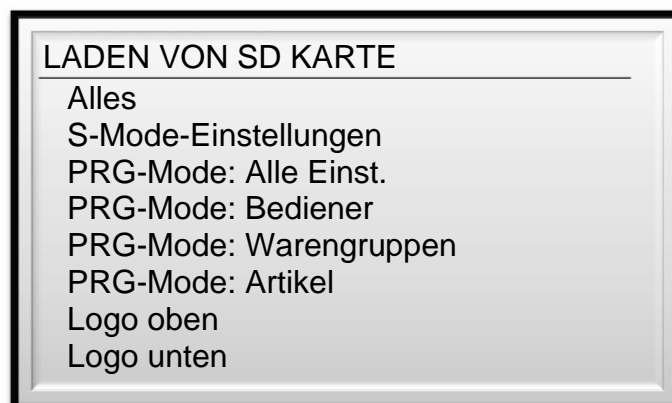

Soll ein Grafisches Logo von der SD-Karte in die Kasse geladen werden, ist folgendes zu beachten:

#### GRAF. LOGO OBEN:

Das Logo muss als Schwarz/Weiß Logo im BMP Format gespeichert sein. - Logo Größe **384** Pixel breit x **288** Pixel hoch.

-

#### GRAF. LOGO UNTEN:

Das Logo muss als Schwarz/Weiß Logo im BMP Format gespeichert sein. - Logo Größe **384** Pixel breit x **144** Pixel hoch.

## PIN PRG MODE (3)

Der Geheimcode ist 4-stellig und kann frei gewählt werden.

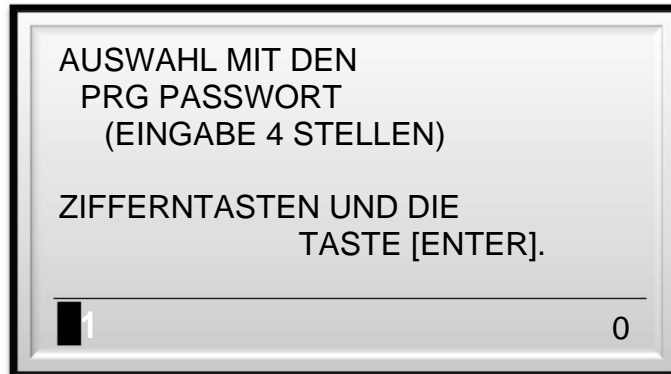

Zum Löschen des Geheimcodes, Eingabe 0000.

## PIN Z MODE (4)

Der Geheimcode ist 4-stellig und kann frei gewählt werden.

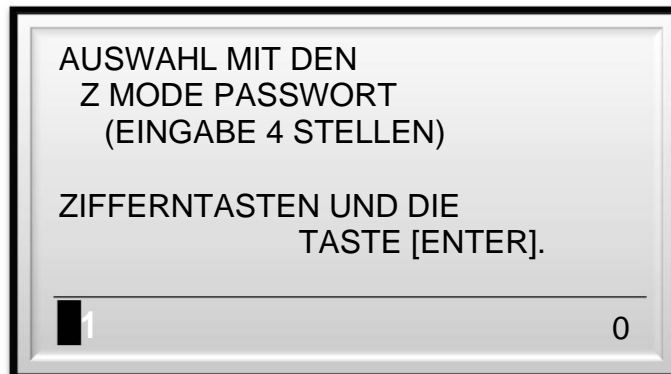

Zum Löschen des Geheimcodes, Eingabe 0000.

# Beträge: Format/Rundung (5)

DECIMAL PUNKT POS.:	X.XX
DECIMAL PUNKT SYMBOL	: ,
BETRAG DIVISION SYMBOL	: .
WÄHRUNGS SYMBOL	: €
MENGEN PREIS SYMBOL	: @
MULTIPLICATION SYMBOL	: x
RUNDUNG	: RUND AUS
EUROP RUNDUNG TYP:	KEINE
EUROP RND EFFECT	: NUR BAR

**[EUROP. RUNDUNG]** : Drei Rundungssysteme sind voreingestellt, für die Schweiz, Dänemark und Schweden.

Schweiz	:0,01-0,02=0,00
	:0,03-0,07=0,05
	:0,08-0,09=0,10
Dänemark	:0,00-0,12=0,00
	:0,13-0,37=0,25
	:0,38-0,62=0,50
	:0,63-0,87=0,75
	:0,88-0,99=1,00
Schweden	:0,00-0,24=0,00
	:0,25-0,74=0,50
	:0,75-0,99=1,00

## Reset: Initialisierung (6)

Wird durchgeführt bei blockierter Kasse, um den Fehler-Status zu löschen.

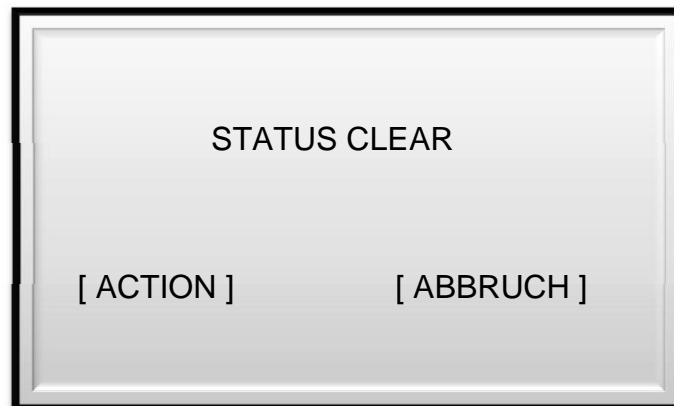

Eine zweite, Menü unabhängige Methode die Initialisierung durchzuführen ist folgende: Den Schlüssel in die OFF-Position drehen, anschließend die Taste [LÖSCHEN] für 2 Sekunden gedrückt halten, dann Eingabe [111].

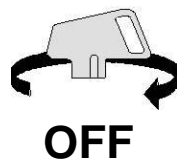

[LÖSCHEN]  
[111]

## Reset: Umsatzlöschung (7)

Alle Umsatzbeträge und Zähler werden auf null gesetzt.



## Peripherie (8)

Auswahl Menü [8] und [ENTER] drücken.

Mit den Tasten ↑ ↓ die gewünschte Funktion für die Schnittstelle auswählen und [ENTER] drücken.

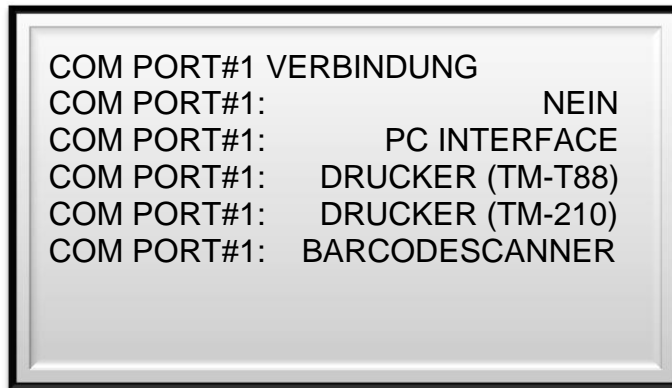

**HINWEIS:** Ist die Schnittstelle für Scanneranschluss programmiert, ist die 5V Spannungsversorgung für den Scanner, an der Schnittstelle verfügbar.

# Tast: Funktionen zuw. (9)

Zur Umprogrammierung der Tastatur

Code	Function	Code	Function
1	BEDIENER#		
2	#/KEIN VERKAUF		
3	X/ZEIT		
4	SCHECK		
5	KARTE		
6	COUPON		
7	KREDIT 1		
8	KREDIT 2		
9	KREDIT 3		
10	KREDIT 4		
11	KREDIT 5	58	AUSSER HAUS
12	WÄHRUNG	59	
13	OFFERT (GRATIS)		
15	EINZAHLUNG	62	BON AN/AUS
16	AUSZAHLUNG		
17	LOAN (WECHSELGELD)	64	
18	PICK-UP (ENTNAHME)	65	MEMO
19	RA/LOAN (WECHSELGELD)	65	EJ ANSICHT
20	PO/PICK-UP (ENTNAHME)		
21	%1		
22	%2		
23	(+/-) 1		
24	(+/-) 2		
25	SOFORT STORNO	72	POP-UP LST 1
26	STORNO	73	POP-UP LST 2
27	BON STORNO	74	POP-UP LST 3
28	RÜCKNAHME	75	POP-UP LST 4
29	WGR SHIFT	76	POP-UP LST 5
30	WGR FESTTASTE	77	POP-UP PLU 1
31	PLU FESTTASTE	78	POP-UP PLU 2
32	PLU	79	POP-UP PLU 3
33	PREIS	80	POP-UP PLU 4
34	PLU TAST. EBENE 1	81	POP-UP PLU 5
35	PLU TAST. EBENE 2	82	POP-UP PLU 6
36	TAST.EBENE	83	POP-UP PLU 7
37	PREIS 1	84	POP-UP PLU 8
38	PREIS 2	85	POP-UP PLU 9
39	PREIS WECHSEL	86	POP-UP PLU 10
42	PREISABFRAGE		
43	TEILBON		

## Tast: Funktionen zuw. (9)

Auswahl Menü 9 und Taste [ENTER] drücken.

Drücken Sie nun die Taste, welche neu belegt werden soll.

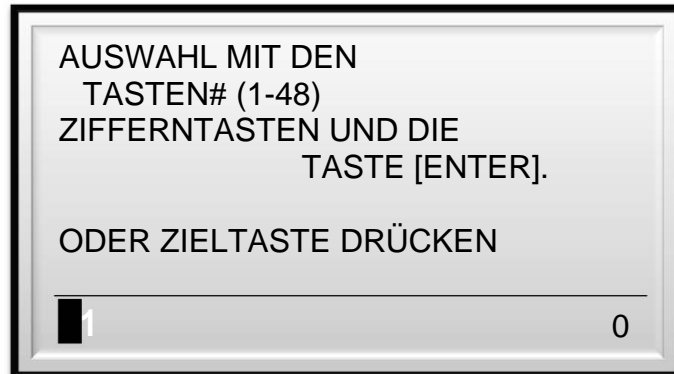

Geben Sie den Tastencode aus vorheriger Tabelle für die gewünschte Funktion ein und drücken Sie die Taste [ENTER].

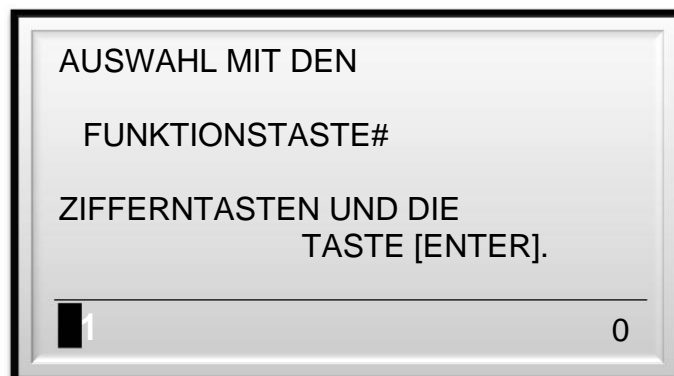

**HINWEIS: BED.# / ESC TASTE** kann nicht umprogrammiert werden!

## Tast: WGR-Funk.konf. (10)

Um Warengruppen-Direkttasten auf die Tastatur zu legen, muss vorher auf jeder dieser Tasten der Tastencode 30 programmiert werden.  
Anschließend das Menü 10 [ WG Belegung] aufrufen.



Nun drücken Sie die Taste, auf die Sie eine Warengruppe legen wollen.

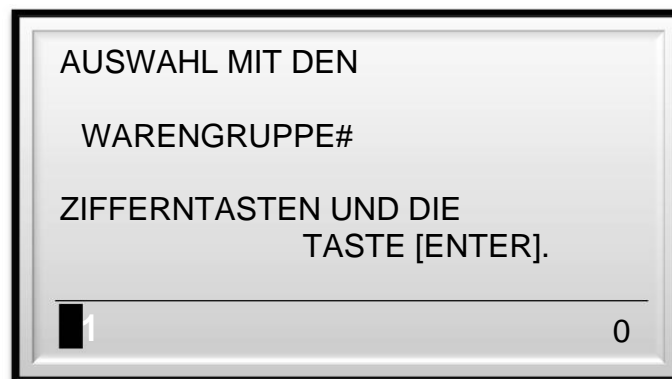

Geben Sie die gewünschte Warengruppen Nr. ein und drücken Sie die Taste [ENTER].  
Mit der Taste [ESC] können Sie das Menü verlassen.



## Tast: Artikel-L. konf. (11)

Bis zu 42 PLU Fenstertasten können Sie programmieren. Jeder dieser Taste können bis zu 21 Artikel zugeordnet werden. Bevor den Tasten die Artikel zugordnet werden können, muss die jeweilige PLU Fenstertaste erst auf die Tastatur programmiert werden. Anschließend das Menü [11] aufrufen.



Drücken Sie auf der Tastatur die PLU Fenstertaste [ POP-UP PLU 1-40] der Sie Artikel zuordnen wollen.

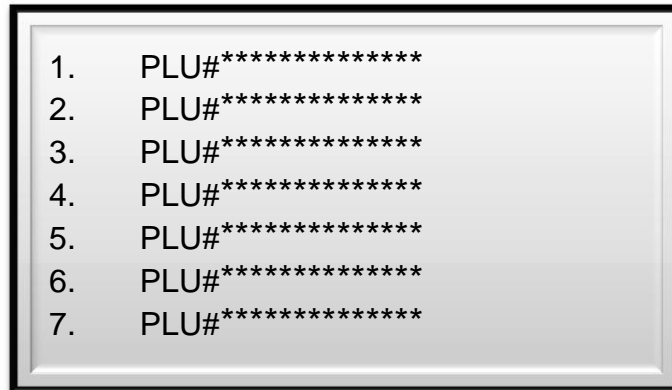

Mit den Tasten ↑ und ↓ wählen Sie die gewünschte Zeile aus und drücken die Taste [ENTER]

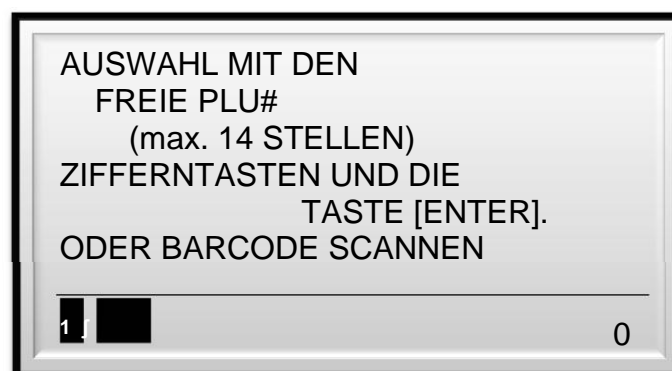

Geben Sie nun die erste gewünschte Artikelnummer ein und drücken die Taste [ENTER]. Die Artikelnummer kann auch eingescannt werden. Anschließend springt der Courser automatisch in die nächste Zeile. Um den Eintrag in einer Zeile zu Löschen die [0] eingeben und [ENTER] drücken.

## Tast: Art. Eb. 1-2 konf (12,13)

Auf der Standard-Tastatur sind bereits die Artikeltasten 1 – 21 auf der ersten Tastaturebene angelegt. Um diese Artikelnummern zu verändern oder die Tastaturebene 2 mit Artikeln zu belegen, gehen Sie wie folgt vor:

Für Tastaturebene 1, Menü [12] auswählen und [ENTER] drücken.

Für Tastaturebene 2, Menü [13] auswählen und [ENTER] drücken.



Drücken Sie die gewünschte Taste, die Sie mit einer Artikelnummer belegen wollen.

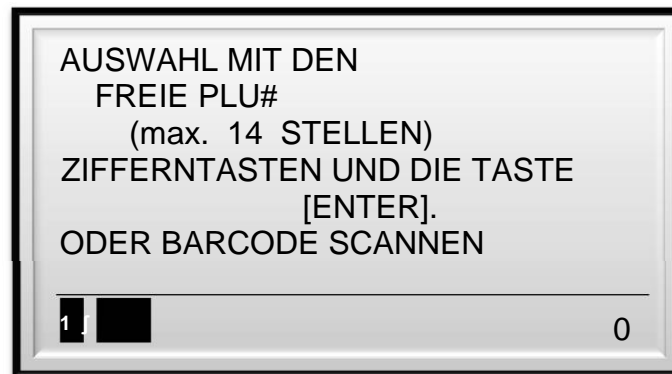

Eingabe der gewünschten Artikelnummer und Bestätigung mit der Taste [ENTER]. Sie können die Artikelnummer auch mit einem Scanner einlesen.

# Tast. Funk.-L. konf. (15)

Jeder Pop-Up-Listentaste können bis zu 10 Funktionen hinterlegt werden.

Wählen Sie das Menü [15] aus, anschließend die Taste [ENTER] drücken.



Drücken Sie eine der Taste [POP-UP LISTE 1-10].  
Jetzt können die Funktionen zugeordnet werden.

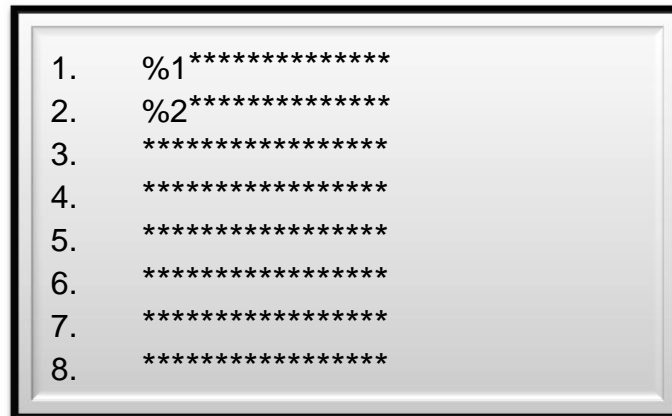

Mit den Tasten ↑ and ↓ die gewünschte Zeile auswählen, anschließend die Taste [ENTER] drücken.

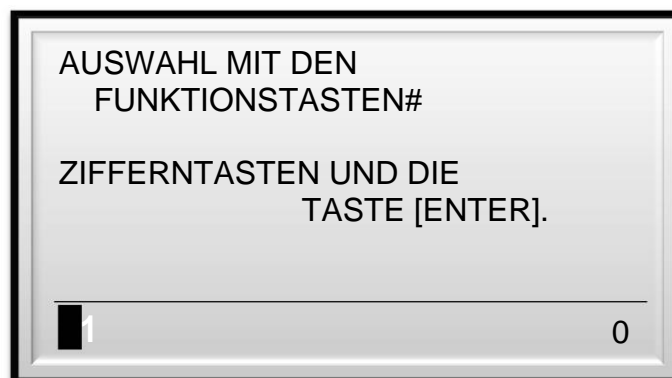

Geben sie die Nummer der gewünschten Funktion ein und drücken Sie die Taste [ENTER]. Verfügbar sind die Tastencodes 1 – 90.

## Beschriftung 1 (17)

Verändern Sie die kurzen (max. 12 Stellen) Bon- und Berichtstexte.  
Auswahl Menü [17] und [ENTER] drücken.

KURZ BETEXTUNG		
TEXT#		001
NAME:	BED#	

Geben Sie die Nummer des zu ändernden Textes ein (1-213; siehe nächste Seite) und drücken Sie [ENTER].  
Drücken Sie die Taste ↓ und [ENTER] um den Text zu ändern.

AUSWAHL MIT DEN KURZ BETEXTUNG (max. 12 STELLEN)
MIT ALPHA TASTATUR TASTE [ENTER].
<hr/> <b>A</b>

Nach der Texteingabe drücken Sie die Taste [ENTER].

N#	Function Description	Default											
		1	2	3	4	5	6	7	8	9	10	11	12
1	[BED#]	B	E	D	#								
2	[#/KV]	#	/	K	V								
3	[X/ZEIT]	X	/	Z	E	I	T						
4	[WÄHRUNG]	W	Ä	H	R	U	N	G					
5	[OFFERT]	O	F	F	E	R	T						
6													
7	[EINZAHLUNG]	E	I	N	Z	A	H	L					
8	[AUSZAHLUNG]	A	U	S	Z	A	H	L					
9	[LOAN]	L	O	A	N								
10	[PICK-UP]	P	I	C	K	-	U	P					
11	[EINZAHLUNG/LOAN]	E	I	N	Z	.	L						
12	[AUSZAHLUNG/PICK-UP]	A	U	S	Z	.	P						
13	[%1]	%	1										
14	[%2]	%	2										
15	[(+/-)1]	(	+	/	-	)	1						
16	[(+/-)2]	(	+	/	-	)	2						
17	[EC]	E	C										
18	[SOFORT STORNO]	S	T	O	R	N	O						
19	[BON STORNO]	B	O	N		S	T	O	R	N	O		
20	[RÜCKNAHME]	R	Ü	C	K	N	A	H					
21	[WGR SHIFT]	W	G	R		S	H	I	F	T			
22	[WGR FEST]	W	G	R		P	R	E	S	E	T		
23	[PLU FEST]	P	L	U		P	R	E	S	E	T		
24	[PLU]	P	L	U									
25	[PREIS]	P	R	E	I	S							
26	[SEITE 1]	S	E	I	T	E	1						
27	[SEITE 2]	S	E	I	T	E	2						
28	[SEITE WECHSELN]	S	E	I	T	E		W	E	C	H		
29	[PREIS 1]	P	R	E	I	S		1					
30	[PREIS 2]	P	R	E	I	S		2					
31	[PREIS WECHSELN]	P	R	E	I	S		W	E	C	H		
34	[PREIS ABFRAGE]	P	R	E	I	S		A	B	F	.		
35	[TOTAL]	T	O	T	A	L							

N#	Function Description	Default											
		A	U	S	S	E	R	H	A	U	S		
50	[AUSSER HAUS]	A	U	S	S	E	R	H	A	U	S		
51													
52													
53													
54	[BON AN/AUS]	B	O	N		A	N	/	A	U	S		
55	[BEWIRTUNGSBELEG]	B	E	W	I	R	T	U	N	G	S	B	
56													
57													
58	[EJ ANSICHT]	E	J		V	I	E	W					
59	[FUNKTION 1]	F	U	N	K	T	I	O	N		1		
60	[FUNKTION 2]	F	U	N	K	T	I	O	N		2		
61	[FUNKTION 3]	F	U	N	K	T	I	O	N		3		
62	[FUNKTION 4]	F	U	N	K	T	I	O	N		4		
63	[FUNKTION 5]	F	U	N	K	T	I	O	N		5		
64	[BAR]	B	A	R									
65	[SCHECK]	S	C	H	E	C	K						
66	[KARTE]	K	A	R	T	E							
67	[COUPON]	C	O	U	P	O	N						
68	[KREDIT] 1	K	R	E	D	I	T			1			
69	[KREDIT] 2	K	R	E	D	I	T			2			
70	[KREDIT] 3	K	R	E	D	I	T			3			
71	[KREDIT] 4	K	R	E	D	I	T			4			
72	[KREDIT] 5	K	R	E	D	I	T			5			
73	FREMDWÄHRUNG#1	F	W	#	1								
74	FREMDWÄHRUNG#2	F	W	#	2								
75	FREMDWÄHRUNG#3	F	W	#	3								
76	FREMDWÄHRUNG#4	F	W	#	4								
77	"BED#"	B	E	D	#								
78	"WGR#"	W	G	R	-	G	R	P	#				
79	"WARENGRUPPE#"	W	A	R	E	N	G	R	U	P	P	E	#
80	"PLU#"	P	L	U	#								
81	"KEIN VERKAUF"	K	E	I	N		V	E	R	A	U	F	
82	"EINZAHLUNG"	E	I	N	Z	A	H	L	U	N	G		
83	"AUSZAHLUNG"	A	U	S	Z	A	H	L	U	N	G		
84	"LOAN"	W	E	C	H	S	E	L	G	E	L	D	
85	"PICK-UP"	E	N	T	N	A	H	M	E				
86	TOTAL	T	O	T	A	L							
87	ZWISCHENSUMME	Z	W	.	S	U	M	M	E				
88	RÜCKGELD	R	Ü	C	K	G	E	L	D				
89													
90	POSTEN	P	O	S	T	E	N						

<b>N#</b>	<b>Function Description</b>	<b>Default</b>											
91	"OFFERT"	O	F	F	E	R	T						
92	"RRÜCKNAHME"	R	Ü	C	K	N	A	H	M	E			
93	"SOFORT STORNO"	S	O	F	O	R	T	S	T	O	R	N	O
94	"STORNO"	S	T	O	R	N	O						
107	GRAND TOTAL	<b>G</b>	<b>T</b>										
108	NET GT	<b>N</b>	<b>E</b>	<b>T</b>					<b>G</b>	<b>T</b>			
109	NEGATIV GT	N	E	G	A	T	I	V		G	T		
110	GROSS VK	<b>G</b>	<b>R</b>	<b>O</b>	<b>S</b>	<b>S</b>							
111	NET OHNE STEUER	<b>N</b>	<b>S</b>			O	H	N	E			S	T
112	NET MIT STEUER	<b>N</b>	<b>S</b>			M	I	T				S	T
113	BRUTTO 1	B	R	U	T	T	O		1				
114	BRUTTO 2	B	R	U	T	T	O		2				
115	BRUTTO 3	B	R	U	T	T	O		3				
116	BRUTTO 4	B	R	U	T	T	O		4				
117	BRUTTO TOTAL	B	R	U	T	T	O						
118	STEUER 1	S	T	E	U	E	R		1				
119	STEUER 2	S	T	E	U	E	R		2				
120	STEUER 3	S	T	E	U	E	R		3				
121	STEUER 4	S	T	E	U	E	R		4				
122	STEUER TOTAL	M	W	S	T								
123	EXCL. STEUER 1	E	X	C	L			S	T	E	U	E	R
124	EXCL. STEUER 2	E	X	C	L			S	T	E	U	E	R
125	EXCL. STEUER 3	E	X	C	L			S	T	E	U	E	R
126	EXCL. STEUER 4	E	X	C	L			S	T	E	U	E	R
127	TOTAL EXCL. STEUER	N	E	T	T	O							
128	HASH WGR(Positiv)	H	A	S	H			W	G	R			
129	HASH WGR(Negativ)	-	H	A	S	H			W	G	R		
130	NEGATIV TOTAL	N	E	G	A	T	I	V			T	T	L
131	NEGATIV WGR	-		W	G	R							
132	POSTEN[(+/-)1]	P	O	S	T	E	N	(	+	/	-	)	1
133	ZWS[(+/-)1]	Z	W	S	(	+	/	-	)	1			
134	POSTEN[(+/-)2]	P	O	S	T	E	N	(	+	/	-	)	2
135	ZWS[(+/-)2]	Z	W	S	(	+	/	-	)	2			

N#	Function Description	Default																		
136	POSTEN[%1]	P	O	S	T	E	N	%	1											
137	ZWS[%1]	Z	W	S	%	1														
138	POSTEN[%2]	P	O	S	T	E	N	%	2											
139	ZWS[%2]	Z	W	S	%	2														
140	STORNO/KORR	S	T	O	R	N	O			K	O	R	R							
141	TOTAL STORNO	T	T	L		S	T	O	R	N	O									
142	BON STORNO TOTAL	B		S	T	O	R	N	O			T	T	L						
143	RÜCKNAHME	R	Ü	C	K	N	A	H	M	E										
144	EURO RUNDUNG	E	U	.	R	U	N	D												
145																				
146																				
147	MEDIA TOTAL	M	E	D	I	A		T	O	T	A	L								
148	BAR IN LADE	B	A	R		I	N		L	A	D	E								
149	SCHECK IN LADE	S	C	H	E	C	K		I		L	A	D							
150	KARTE IN LADE	K	A	R	T	E		I		L	A	D	E							
151	COUPON IN LADE	C	O	U	P	O	N		I		L	A	D							
152	KREDIT 1 IN LADE	K	R	E	D	I	T		1		I		L							
153	KREDIT 2 IN LADE	K	R	E	D	I	T		2		I		L							
154	KREDIT 3 IN LADE	K	R	E	D	I	T		3		I		L							
155	KREDIT 4 IN LADE	K	R	E	D	I	T		4		I		L							
156	KREDIT 5 IN LADE	K	R	E	D	I	T		5		I		L							
157	BAR ÜBER LIMIT	B	A	R		Ü	B	E	R		Ü	B	Ü	N						
158	SCHECK ÜBER LIMIT	S	C	H	E	C	K		Ü	B		Ü	N							
159	KARTE ÜBER LIMIT	K	A	R	T	E		Ü	B		Ü	N								
160	COUPON ÜBER LIMIT	C	O	U	P	O	N		Ü	B		Ü	N							
161	KREDIT 1 ÜBER LIMIT	K	R	E	D	I	T		1		Ü		Ü							
162	KREDIT 2 ÜBER LIMIT	K	R	E	D	I	T		2		Ü		Ü							
163	KREDIT 3 ÜBER LIMIT	K	R	E	D	I	T		3		Ü		Ü							
164	KREDIT 4 ÜBER LIMIT	K	R	E	D	I	T		4		Ü		Ü							
165	KREDIT 5 ÜBER LIMIT	K	R	E	D	I	T		5		Ü		Ü							
166																				
167	[LÖSCHEN]	L	Ö	S	C	H	E	N												
168	POWER AUS/AN	P	O	W	E	R		A	U	S	/	A	N							
169	GRP TOTAL	G	R	P		T	O	T	A	L										
170	STORNO	<b>S</b>	<b>T</b>	<b>O</b>	<b>R</b>	<b>N</b>	<b>O</b>													
171	"ZEIT"	Z	T																	
172	"REGISTER NUMMER"		#																	
173	"Z1"	Z	1	:																
174	"Z2"	Z	2	:																
175	STEUER 1	S	1																	
176	STEUER 2	S	2																	
177	STEUER 3	S	3																	
178	STEUER 4	S	4																	
179	"JANUAR"	J	A	N																
180	"FEBUAR"	F	E	B																



<b>N#</b>	<b>Function Description</b>	<b>Default</b>									
181	"MÄRZ"	M	Ä	R							
182	"APRIL"	A	P	R							
183	"MAI"	M	A	Y							
184	"JUNI"	J	U	N							
185	"JULY"	J	U	L							
186	"AUGUST"	A	U	G							
187	"SEPTEMBER"	S	E	P							
188	"OKTOBER"	O	C	T							
189	"NOVEMBER"	N	O	V							
190	"DEZEMBER"	D	E	C							

## Beschriftung 2 (18)

Verändern Sie die langen (max. 32 Stellen) Bon- und Berichtstexte.  
Auswahl Menü [18] und [ENTER] drücken.

LANGE BETEXTUNG	
TEXT#	001
NAME:	FINANZ BERIC

Geben Sie die Nummer des zu ändernden Textes ein (1-32; siehe nächste Seite) und drücken Sie [ENTER].

Drücken Sie die Taste ↓ und [ENTER] um den Text zu ändern.

AUSWAHL MIT DEN LANG BETEXTUNG (max. 32 STELLEN)
MIT ALPHA TASTATUR TASTE [ENTER].
<b>A</b>

Nach der Texteingaben drücken Sie die Taste [ENTER] .

		1	2	3	4	5	6	7	8	9	0	1	2	3	4	5	6	7	8	9	0	1	2	2	2	2	2	2	2	2	2	2	3	3	3	2	
1	"FINANZ BERICHT"r	*										F	I	N	A	N	Z	B	E	R	I	C	H	T													*
2	"ALLE BEDIENER"					A	L	L	E	B	E	D	I	E	N	E	R	B	E	R	I	C	H	T	E												
3	"VON / BIS BEDIENER"				V	O	N	B	I	S	B	E	D	I	E	N	E	R	B	E	R	I	C	H	T												
4	"ALLE WARENGRUPPEN"				A	L	L	E	W	A	R	E	N	G	R	U	P	P	E	N	B	E	R	I	C	H	T										
5	"VON / BIS WARENGRUPPEN"			V	O	N	B	I	S	W	A	R	E	N	G	R	U	P	P	E	N	B	E	R	I	C	H	T									
6	"ALLE PLU BERICHT"					A	L	L	E	P	L	U	B	E	R	I	C	H	T	E																	
7	"VON / BIS PLU"				V	O	N	B	I	S	P	L	U	B	E	R	I	C	H	T	E																
8	"MAINTENANCE PLU"				M	A	I	N	T	E	N	A	N	C	E	P	L	U	B	E	R	I	C	H	T												
9	"LADE TOTAL BERICHT"				L	A	D	E	T	O	T	A	L	B	E	R	I	C	H	T																	
10	"STUNDEN BERICHT"				S	T	U	N	D	E	N	B	E	R	I	C	H	T																			
11																																					
12	"ELEKTRONISCHES JOURNAL"				E	L	E	K	T	R	O	N	I	S	C	H	E	S	J	O	U	R	N	A	L												
13																																					
14	"BEDIENER BERICHT"											B	E	D	I	E	N	E	R	B	E	R	I	C	H	T											
15	"SELBSTABRECHNUNG BED"				S	E	L	B	S	T	A	B	R	E	C	H	N	U	N	G	S	B	E	R	I	C	H	T									
16	"UMSATZLÖSCHUNG"			U	M	S	A	T	Z	L	Ö	S	C	H	U	N	G																				
17	"CONDITION CLEAR"			C	O	N	D	I	T	I	O	N	C	L	E	A	R																				
18	"BONSTORNO"	.	.	.	.	.	.	.	.	.	.	.	.	.	.	.	B	O	N	S	T	O	R	N	O												
19	"RÜCKNAHME"	R	Ü	C	K	N	A	H	M	E	.	.	.	.	.	.	.	.	.	.	.	.	.	.	.	.	.	.	.	.	.	.	.	.	.	.	
20	"* KOPIE"		*	K	O	P	I	E																											*		
21	"AUSSER HAUS"	*	*	A	U	S	S	E	R	H	A	U	S																					*	*		
22																																					
23																																					
24																																					
25	"EJ SPEICHERN"	<	>	<	>	E	J	S	P	E	I	C	H	E	R	N	A	B	G	E	B	R	.	<	>	<	>	<	>								
26	"BEWIRTUNGSBELEG"											B	E	W	I	R	T	U	N	G	S	B	E	L	E	G											
27	"RECHNUNG"											R	E	C	H	N	U	N	G																		
28	"BEWIRTETE PERSON"	B	E	W	I	R	T	E	T	E	P	E	R	S	O	N	E	N	:																		
29	"ANLASS DER BEWIRTUNG"	A	N	L	A	S	S	D	E	R	B	E	W	I	R	T	U	N	G	:																	
30	"ORT DER BEWIRTUNG:"	O	R	T	D	E	R	B	E	W	I	R	T	U	N	G	:																				
31	"DATUM:"	D	A	T	U	M	:																														
32	"UNTERSCHRIFT:"	U	N	T	E	R	S	C	H	R	I	F	T	:																							

# PROGRAMMIER MODE

Die individuelle Kundenprogrammierung der Kasse wird in der Schlüsselstellung PRG durchgeführt.



1. Bedienersystem
2. Bediener
3. Warenhauptgruppen
4. Warengruppen
5. PLU / Artikel
6. Steuersatz
- 7.
8. Zahlarten
9. Währung
10. Funktion: Proz. Rabatt 1

Die Tasten ↑ und ↓ zur Zeilenauswahl, Bestätigung mit ENTER.  
Oder direkte Textzeilen # Eingabe und ENTER.  
Die Tasten ← und → um Seitenweise zu blättern.

## BEDIENER SYSTEM (1)

Hier wird definiert ob und wie mit wechselnden Bedienern gearbeitet wird.  
Menü [1] auswählen und [ENTER] drücken.

BED SYSTEM	:	AKTIV
ANMELD NACH JED BON	:	NEIN
AUTOMATISCHE ABMELD	:	NEIN

[BED SYSTEM] : Aktivieren bzw. deaktivieren Sie das Arbeiten mit mehreren Bedienern.

[ANMELD NACH JED BON] : Der Bediener wird nach jedem Bon automatisch abgemeldet.

[AUTOMATISCHE ABMELD] : Durch Drehen des Schlüssel in die OFF-Position wird der Bediener automatisch abgemeldet.

## BED PROGRAMMIERUNG (2)

Individuelle Bedienerprogrammierung.  
Menü [2] auswählen und [ENTER] drücken.

BED#	1
NAME:	BED#01
PIN	0000
Recht: Cond. Clear	:JA
Recht: Festrabatt 1	:JA
Recht: Festrabatt 2	:JA
Recht: Proz. Rabatt 1	:JA
Recht: Proz. Rabatt 2	:JA
Recht: Rücknahme	:JA
Recht: Zeilenstorno	:JA
Recht: Bonstorno	:JA
Recht: Neg. Position	:JA
Recht: Neg. Abschluss	:JA
Recht: Auszahlung	:JA
>>> NÄCHSTER BEDIENER	

Mit der Taste [ NEXT ] ( ist identisch mit der Taste [# /KV] ) können Sie direkt zum nächsten Bediener springen.

### Name

Geben Sie max. 18 Zeichen ein.

AUSWAHL MIT DEN

BEDIENER NAME (max.  
18 STELLEN)  
MIT ALPHA TASTATUR  
TASTE [ENTER].

**A**

Texteingabe und [ENTER] drücken.

Eingabe eines 4-stelligen Geheimcode.

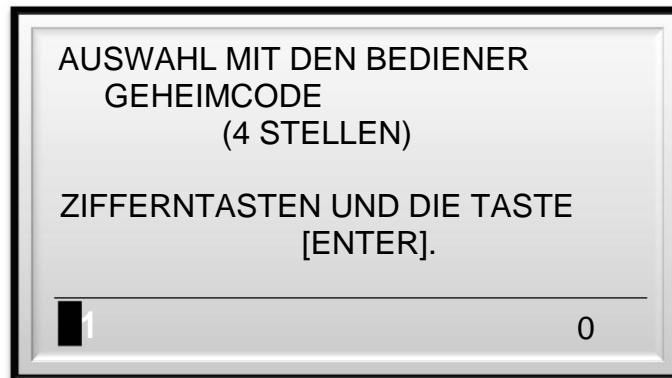

Eingabe des gewünschten Geheimcodes und [ENTER].

### **Erlaubnisse Ja/Nein**

[CONDITION CLEAR OP.] : Initialisierung(temporärer Fehlerspeicher Löschen)

[(+/-) 1/2] : Betrags- Aufschlag/Nachlaß.

[% 1/2] : Prozentualer Aufschlag/Nachlaß.

[RÜCKNAHME OP.] : Warenrücknahme.

[VOID OPERATION] : Stornos in der aktuellen Aufrechnung.

[ALL VOID OPERATION] : Bonstorno.

[NEGATIVE ENTRY OP.] : Negativeingaben.

[NEGATIVE TOTAL OP.] : Negative Bonabschlüsse.

[OHNE STEUER OP.] : Aktuelle Aufrechnung ohne

Steuer. [AUSZAHLUNG] : Bar-Entnahmen aus der Lade.

## Warenhauptgruppen (3)

Diese Warenhauptgruppen steuern das Routing zu den Küchendruckern. Im Menü 4 (Warengruppen Programmierung) wird die Zuordnung der Warengruppen zu den Warenhauptgruppen durchgeführt.

AUSWAHL MIT DEN  
WGR GRUPPE#  
ZIFFERNTASTEN UND DIE  
TASTE [ENTER].

---

0

Eingabe der Warenhauptgruppen-Nummer und [ENTER] drücken.

AUSWAHL MIT DEN  
WARENGRUPPE GRUPPE TEXT  
(max. 18 STELLEN)  
MIT ALPHA TASTATUR  
TASTE [ENTER].  
WGR-GRP#1

---

A

Geben Sie eine gewünschte Bezeichnung der Warenhauptgruppe ein und [ENTER] oder gleich [ENTER] drücken um die Bezeichnung nicht zu ändern.

DRUCK ROUTE

---

ROUTE :BON DRUCKER  
ROUTE :KÜCHEN DRUCKER1  
ROUTE :KEIN DRUCKER

Führen Sie nun das gewünschte Küchendrucker-Routing durch.



## Warengruppen (4)

Individuelle Warengruppenprogrammierung.  
Eingabe [4] und [ENTER] drücken.

WARENGRUPPE#	1
Name:	WARENGRUPPE#01
Rechnungsab	Normal
Umsatzneu	Nein
Warenhaupt	1

>>> NEXT DEPARTMENT SET

Sie gelangen automatisch in die Warengruppe 1. Zur Anwahl einer anderen Warengruppe geben Sie die gewünschte Nummer ein und drücken [ENTER].

Mit den Tasten ↑ und ↓ innerhalb der Warengruppe hoch/runter bewegen.

Um eine Option zu ändern [ENTER] drücken und den Status mit den Tasten ← und → verändern.

Mit der Taste [ESC] können Sie die Warengruppe verlassen ohne Änderungen zu speichern. Damit Ihre Änderungen gespeichert werden, muss die Warengruppe mit [ENTER] komplett durch bestätigt werden, oder Sie drücken an beliebiger Stelle die NEXT Taste [#/NS].

### Warengruppen Name

Eingabe max. 18-stellig.

AUSWAHL MIT DEN

WARENGRUPPEN TEXT  
(max. 18 STELLEN) MIT  
ALPHA TASTATUR  
TASTE [ENTER].

**A**

Eingabe Text und [ENTER] drücken.

**Status 1/2**

[STATUS 1] : EINZEL: Einzelposten WG, nach Registrierung der Warengruppe wird der Bon automatisch mit BAR abgeschlossen.

[STATUS 2] : Auswahl positive oder negative Warengruppe.

[UMSATZNEUTRAL] : Für durchlaufende Posten z.B. Zigaretten.

**Warenhauptgruppe zuw.**

Zuordnung dieser Warengruppe und aller PLU dieser Warengruppe zu einer Warenhauptgruppe (Küchendrucker Routing).

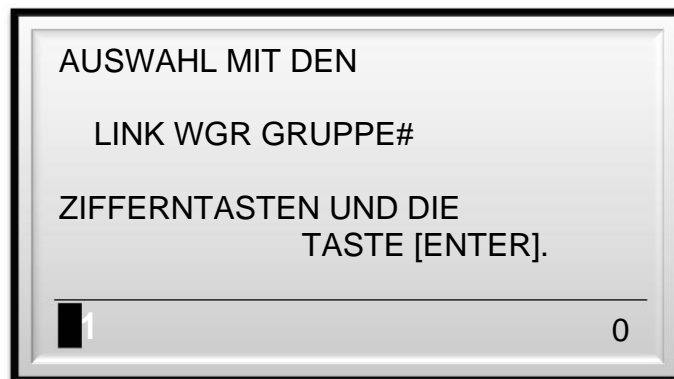

Eingabe der gewünschten Warenhauptgruppennummer und [ENTER] drücken.

## PLU / Artikel (5)

Individuelle Artikelprogrammierung.  
Menü [5] auswählen und [ENTER] drücken.

PLU#	00000000000001
NAME:	PLU#00000000000001
LINK-WGR#	1
STATUS 1	:POSITIV
STATUS 2	:OFFEN&FEST
FESTPREIS	1: 0.00
FESTPREIS	2: 0.00
STEUER STATUS	:STEUER 1
AUSSER HAUS	:STEUER 2
HALO	No Limit
LALO	No Limit
Artikeltyp	Normal
>>> NÄCHSTES PLU	

Sie können direkt die gewünschte PLU # eingeben und [ENTER] drücken.  
Mit den Tasten ↑ und ↓ können Sie in den Optionen des gewählten Artikels hoch/runter bewegen.  
Durch Drücken der Taste [ENTER] wählen sie die gewünschte Option, welche mit den Tasten ← und → geändert werden kann.  
Mit der Taste [ESC] verlassen Sie den Artikel ohne evtl. Änderungen zu Speichern.  
Damit Ihre Änderungen gespeichert werden, bestätigen Sie die letzte Zeile des Artikel-Status mit der Taste [ENTER], oder drücken sie an beliebiger Stelle die NEXT-Taste [# / NS].

**PLU Name**  
Max. 18-stellig.

AUSWAHL MIT DEN
PLU TEXT
(max. 18 STELLEN) MIT
ALPHA TASTATUR
TASTE [ENTER].
<b>A</b>

Text eingeben und Taste [ENTER] drücken.

**Warengruppen zuw.**

Nummer der Warengruppe an die der Artikel angebunden wird. Für den Artikel gelten auch die Optionen der WGR.

A screenshot of a terminal screen with a light gray background and a black border. The text is centered and reads: 'AUSWAHL MIT DEN', 'LINK WARENGRUPPE#', 'ZIFFERNTASTEN UND DIE', 'TASTE [ENTER].'. Below the text is a horizontal line, and at the bottom right corner, the number '0' is displayed. A small black cursor is visible on the left side of the line.

Nummer der gewünschten WG eingeben und [ENTER] drücken.

**PLU Status**

[STATUS 1] : PLU ist positiv oder negativ.

[STATUS 2] : PLU hat Festpreis / freie Preiseingabe / beides möglich.

**Festpreis**

Der Festpreis wird in Cent eingetragen (ohne Dezimalpunkt).

A screenshot of a terminal screen with a light gray background and a black border. The text is centered and reads: 'AUSWAHL MIT DEN', 'FESTPREIS 1 (max. 8', 'STELLEN)', 'ZIFFERNTASTEN UND DIE TASTE', '[ENTER].'. Below the text is a horizontal line, and at the bottom right corner, the number '0' is displayed. A small black cursor is visible on the left side of the line.

Eingabe Preis und [ENTER] drücken.

**Steuer Status**

Wählen Sie den Steuersatz für normale Verkäufe aus.

**Ausser Haus**

Wählen sie den Steuersatz für AUSSER HAUS Verkäufe aus.

**Halo**

Anzahl Stellen der oberen Eingabegrenze.

**Lalo**

Anzahl Stellen der unteren Eingabegrenze.

## PLU LÖSCHEN

Um ein PLU zu löschen, ist es erforderlich vorher den Z PLU Bericht.  
Die PLU Löschung erfolgt in der **X** oder **Z** Schloss Position.



Auswahl des Menü PLU MAINTENANCE [8] und [ENTER] drücken.  
Auswahl [VERNICHTUNG PLU] und [ENTER] drücken.

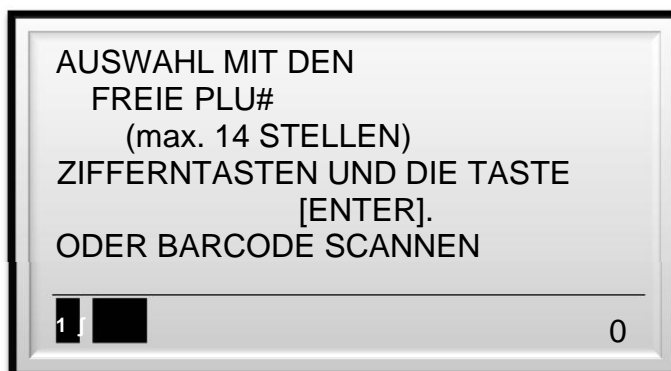

Eingabe des gewünschten Artikels und [ENTER] drücken.

## STEUER SATZ (6)

Bis zu vier Steuersätze können hinterlegt werden und den einzelnen PLUs und Warengruppen zugeordnet werden.

Auswahl Menü [6] und [ENTER] drücken.

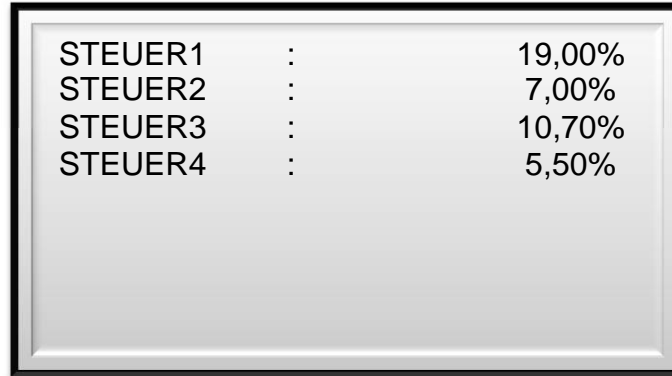

STEUER1	:	19,00%
STEUER2	:	7,00%
STEUER3	:	10,70%
STEUER4	:	5,50%

Steuersatzauswahl mit den Tasten ↑ und ↓ Eingabe des gewünschten Steuer-%-Satz und [ENTER] drücken.

### **STEUERSÄTZE SIND VORPROGRAMMIERT UND SOLLTEN BITTE NICHT VERÄNDERT WERDEN.**

1. STEUER 1 = 19 %inkl. MWST (STANDARD Hinweis für DSFIN-VK)
2. STEUER 2 = 7% inkl. MWST (LOWERED Hinweis für DSFIN-VK)
3. STEUER 3 = 10,7 % inkl. MWST (AVERAGEOTHER Hinweis für DSFIN-VK)
4. STEUER 4 = 5,5 % inkl. MWST (AVERAGE Hinweis für DSFIN-VK)
5. STEUER 0 = 0 % NON TAX dieser Steuersatz kann nicht umprogrammiert werden

## Zahlart (8)

Sie haben die Möglichkeit, den Status der verschiedenen Abschlusstasten individuell zu programmieren.

Auswahl Menü [8] und [ENTER] drücken.

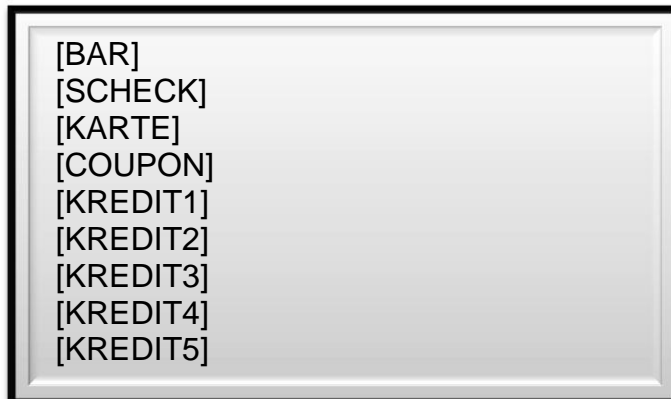

Mit den Tasten ↑ und ↓ Zahlungsart auswählen und [ENTER] drücken.

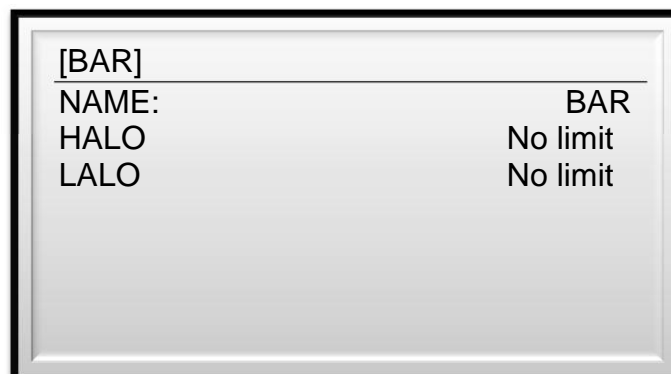

Mit den Tasten ↑ und ↓ gewünschte Option auswählen.

Taste [ENTER], um den Status zu ändern oder mit den Tasten ← und → zwischen JA und NEIN zu wechseln.

### Name

Text der Taste ändern, z.B. BAR oder KREDITKARTE.



Eingabe Text und [ENTER] drücken.

**Halo/Lalo**

[HALO]: Betragsobergrenze (maximale Barsumme)

[LALO]: Betragsuntergrenze (Mindest-Barsumme)



# Währung (9)

Es ist möglich, die Bon-Abschluss-Summe mit einer von vier möglichen Fremdwährungen zu bezahlen. Jeder Wechselkurs muss im Verhältnis zum Euro programmiert werden.

Auswahl Menü [9] und [ENTER] drücken.

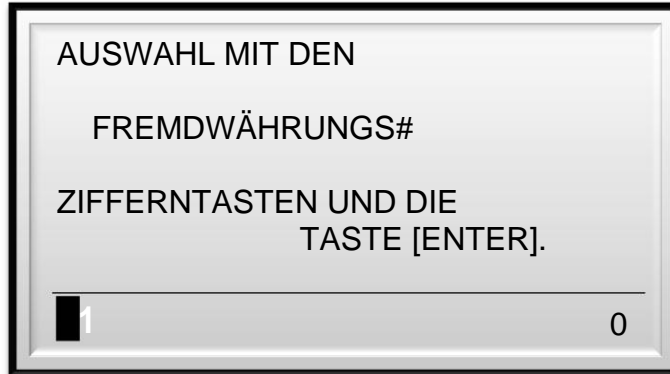

Auswahl der Fremdwährung 1-4 und [ENTER] drücken.

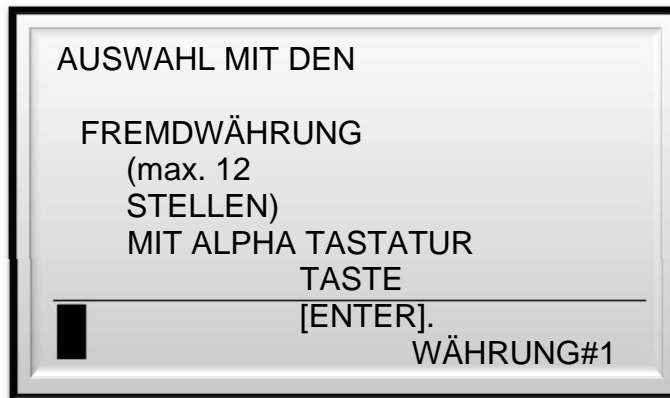

Anzahl der Dezimalstellen des Wechselkurses eingeben und [ENTER] drücken.

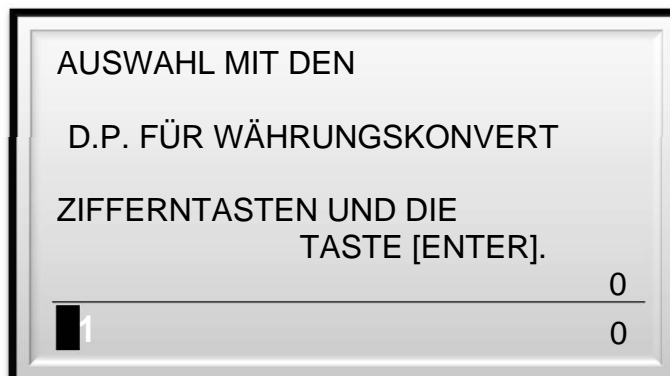

Für die Anzeige der Dezimalstellen nach Euromrechnung die 2 eingeben und [ENTER] drücken.

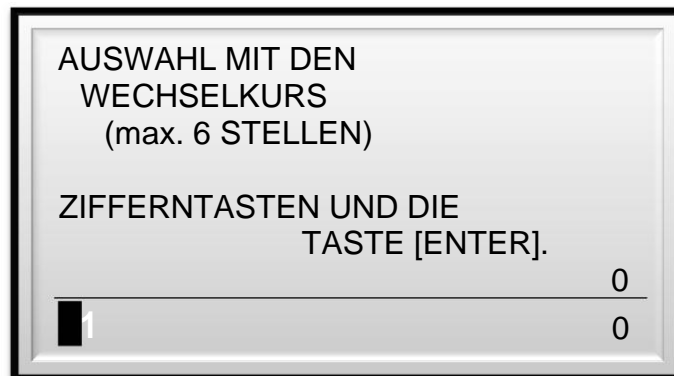

AUSWAHL MIT DEN  
WECHSELKURS  
(max. 6 STELLEN)

ZIFFERTASTEN UND DIE  
TASTE [ENTER].

---

0  
0

Eingabe des Wechselkurses max. 6-Stellig **[000000-999999]**.

Beispiel: Ein US Dollar hat den Wert von 0,7561 Euro, in diesem Fall ist die Anzahl der Dezimalstellen **4**, der Euro hat **2 Dezimalstellen**, und als Wechselkurs muss **7561** eingegeben werden.

## [%1] & [%2] TASTENFUNKTION (10,11)

Es sind zwei %-Funktionen verfügbar, die Sie individuell programmieren können. Für die [%1] Funktion, Menü [10] auswählen und [ENTER] drücken. Für die [%2] Funktion, Menü [11] auswählen und [ENTER] drücken.

[%1] TASTEN STATUS	
POSITIV NEGATIV	:MINUS
FESTWERT:	0,00%
LIMIT SATZ:	0,00%

Mit den Tasten ↑ und ↓ gewünschte Option auswählen.  
Taste [ENTER] um den Status zu ändern oder mit den Tasten ← und → den Status ändern.

[POSITIV NEGATIV] : Nachlass oder Aufschlag.

[FESTWERT] : Wenn gewünscht, hier den festen Prozentwert eintragen.

[LIMIT SATZ] : Bei freier Eingabe: Max. Prozentwert.

[STEUER] : Steuerberechnung vor/nach %-Funktion.

## [(+/-)1] & [(+/-)2] BETRAG AUF/ABSCHLAG (12,13)

Es sind zwei Betrags- +/- -Funktionen verfügbar, die Sie individuell programmieren können. Für die [+/-1] Funktion, Menü [12] auswählen und [ENTER] drücken. Für die [+/-2] Funktion, Menü [13] auswählen und [ENTER] drücken.

[(+/-)1] TASTEN STATUS	
POSITIV NEGATIV	:MINUS
Standardwert:	0,00
HALO	No limit

Mit den Tasten ↑ und ↓ gewünschte Option auswählen.  
Taste [ENTER] um den Status zu ändern oder mit den Tasten ← und → den Status ändern.

[POSITIV NEGATIV] : Nachlass oder Aufschlag.

[Standardwert] : Wenn gewünscht, hier den festen Betragswert eintragen.

[HALO] : Bei freier Eingabe: Max. Betragswert.

[STEUER] : Steuerberechnung vor/nach (+/-) -Funktion.

## [#/KV] TASTENFUNKTION (14)

Die Taste [#/NS] hat eine Doppelfunktion: 1.Durch Drücken der Taste wird die Kassenschublade geöffnet.  
2.Durch Eingabe einer Nummer und Drücken der Taste, wird diese Nummer auf den Bon gedruckt.  
Auswahl Menü [14] und [ENTER] drücken.

[NS] TASTE	
[NS]	: AKTIV
LADE	: ÖFFNEN
BONDRUCK	:NEIN
NUMMER# EINGABE	:NEIN

Mit den Tasten ↑ und ↓ gewünschte Zeile auswählen und mit den Tasten ← und → den Status ändern.

[NS] : Taste aktiv/inaktiv.

[LADE] : Lade öffnen ja/nein.

[BONDRUCK] : Soll für "Lade öffnen" ein Bon gedruckt werden.

[NUMMER# EINGABE] : # Eingabe erlaubt/nicht erlaubt.

# Klischee Oben (15)

Bis zu 7 Textzeilen können als Bon Kopf programmiert werden, mit bis zu 42 Zeichen pro Zeile.

Auswahl Menü [15] und [ENTER] drücken.



Mit den Tasten ↑ und ↓ die gewünschte Zeile auswählen und [ENTER] drücken.



Texteingabe und [ENTER] drücken.

Der Text wird automatisch zentriert.

Soll eine Zeile gelöscht werden, [ENTER] drücken ohne Zeicheneingabe.

## Klischee Unten (16)

Bis zu 5 Textzeilen können als Bon-Fuß programmiert werden, mit bis zu 42 Zeichen pro Zeile. Auswahl Menü [16] und [ENTER] drücken.

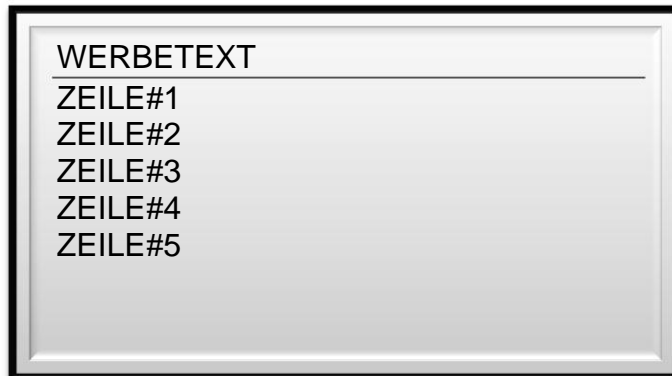

WERBETEXT

---

ZEILE#1  
ZEILE#2  
ZEILE#3  
ZEILE#4  
ZEILE#5

Mit den Tasten ↑ und ↓ die gewünschte Zeile auswählen und [ENTER] drücken.



AUSWAHL MIT DEN

WERBETEXT ZEILE#1  
(max. 32 STELLEN)  
MIT ALPHA TASTATUR  
TASTE [ENTER].

---

**A**

Texteingabe und [ENTER] drücken.

Der Text wird automatisch zentriert.

Soll eine Zeile gelöscht werden, [ENTER] drücken ohne Zeicheneingabe.

## BON DRUCK OPTION (17)

Passen Sie den Bon Druck Ihren Anforderungen an.  
Auswahl Menü [17] und [ENTER] drücken.

DRUCK KLISCHEE OBEN	:JA
DRUCK KLISCHEE UNTEN	:NEIN
GRAPHIC LOGO OBEN	:NEIN
GRAPHIC LOGO UNTEN	:NEIN
DRUCK DATUM	:JA
DRUCK ZEIT	:JA
DRUCK BEDIENER	:JA
DRUCK KASSEN#	:NEIN
DRUCK BON#	:JA
DRUCK PLU#	:NEIN
DRUCK PLU PREIS	:JA
DRUCK WGR TEXT	:NEIN
OFFERT POSTEN DRUCK	NEIN
DRUCK POSTENZÄHLER	NEIN
DRUCK "AUSSER HAUS"	JA
DRUCK STEUER SYMBOL :	NEIN
STEUERDRUCK : VOR TOTAL	
STEUERAUSDRUCK	:JA
VERIFIKATIONSTEXT	:NEIN
QR-CODE	:JA
SERIENNUMMER HW	:NEIN
HW-INFO NACH BERICHT	:NEIN

Mit den Tasten ↑ und ↓ gewünschte Option auswählen, mit den Tasten ← und → den Status zwischen JA oder NEIN ändern.

## FINANZBERICHT OPTIONEN (20)

Passen Sie den Ausdruck des Finanzberichtes Ihren Anforderungen an. Auswahl Menü [20] und [ENTER] drücken.

DRUCK KLISCHEE OBEN	:JA
Z ZÄHLER DRUCK	:JA
GT GRAND TOTAL DRUCK	:NEIN
NEGATIV TOTAL	:JA
RÜCKNAHME	:JA
VOID / EC TOTAL	:JA
KEIN VERKAUF ZÄHLER	:JA
DEPT&PLU ANTEILE	:NEIN
PLU PREIS EBENE 2	:JA
PLU PREIS EBENE SUMME	:JA
POWER AN / AUS ZÄHLER	:NEIN
[CLEAR] ZÄHLER	:NEIN

Mit den Tasten ↑ und ↓ gewünschte Option auswählen und mit den Tasten ← und → den Status zwischen JA oder NEIN ändern.



## BON STYLE OPTION (21)

Passen Sie den Ausdruck bestimmter Bon Zeilen Ihren Anforderungen an. Auswahl Menü [21] und [ENTER] drücken.



BON DRUCK	:NORMAL
TOTAL	:NORMAL
ZAHLUNGSART	: GROSS
WECHSELGELD	:NORMAL

Mit den Tasten ↑ und ↓ gewünschte Option auswählen, mit den Tasten ← und → den Status zwischen Normal- oder Fettdruck ändern.

## GENERELLE OPTIONEN (22)

Passen Sie den Ausdruck bestimmter Bonzeilen Ihren Anforderungen an. Auswahl Menü [22] und [ENTER] drücken.

EJ SPEICHER	:	DETAIL
MEHRFACHER BON	:	AKTIV
NULL PREIS ERLAUBT	:	:JA
DREIFACHMULTI:		QUARDRATMET
ZWISCHENSUMME	:	NO LIMIT
NUMMERNEINGABE :		NO LIMIT
NACHTR RÜCKGELD	:	AKTIV
ANZEIGE STEUERSYMBOL	:	NEIN
EBENEN WECHSEL:		POSTENAKTI
PREIS WECHSEL:		POSTENAKTIV
CHECK DIGIT NÖTIG	:	:NEIN
TASTENTON	:	TON
LCD DISPLAY	:	NORMAL

Mit den Tasten ↑ und ↓ gewünschte Option auswählen, mit den Tasten ← und → den Status ändern.

[EJ SPEICHER] : Auswahl: Nur Totale ins EJ speichern / den Bon detailliert im EJ speichern.

[MEHRFACHER BON] : Nachträglicher Bon Druck, auch bei BON AN, durch Drücken der Taste ZWS möglich.

[EBENEN WECHSEL] : Nach PLU-Tastatur-Ebenen Wechsel zurück auf Basisebene.

[PREIS WECHSEL] : Nach Preis-Ebenen Wechsel zurück auf Basisebene.

[CHECK DIGIT NÖTIG] : Betrifft nur Bar-Codes.

[LCD DISPLAY] : Das Display umschalten auf invertierte Anzeige.

## BERICHTS OPTIONEN (24)

Passen Sie die Berichte Ihren Anforderungen an.  
Auswahl Menü [24] und [ENTER] drücken.

KASSIERERSELBSTABR	:NEIN
NULLUNTERDRÜCK FINAN	:JA
DRUCK STYLE	: NORMAL
Z1 FINANZEN	:DRUCK
Z1 BEDIENER	:DRUCK
Z1 WGR	:DRUCK
Z1 PLU	:DRUCK
Z1 STUNDEN	:DRUCK
Z1 EJ	:DRUCK
Z2 FINANZEN	:DRUCK
Z2 BEDIENER	:DRUCK
Z2 WGR	:DRUCK
Z2 PLU	:DRUCK

Mit den Tasten ↑ und ↓ gewünschte Option auswählen, mit den Tasten ← und → den Status ändern.

[KASSIERERSELBSTABR] : Kein Berichtsdruck möglich ohne vorher durchgeführte KSA  
[FINANZBERICHT MIT OFFENEN TISCHEN]

Sie können eine Z Bericht ausdrucken mit offenen Tischen.

[NULLUNTERDRÜCK FINANZBERICHT] : Positionen ohne Umsatzwerte werden nicht im Bericht gedruckt.

[PRINT STYLE] : Schriftart für Berichtsdruck, Normal oder Klein.

## KASSENNUMMER SETZEN (27)

Durch Programmierung der 4-stelligen Kassennummer, kann innerhalb eines Geschäfts zwischen einzelnen Kassen unterschieden werden.

Auswahl Menü [27] und [ENTER] drücken.

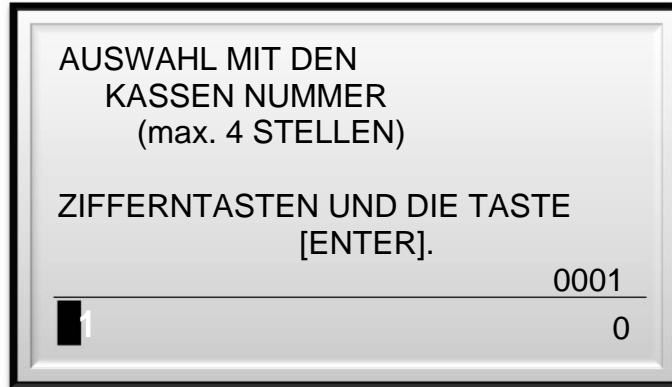

Eingabe der Kassen# und [ENTER] drücken.

## DATUM/ZEIT FORMAT (28)

Wählen Sie das gewünschte Datums- und Uhrzeitformat.  
Auswahl Menü [28] und [ENTER] drücken.

DATUMFORMAT	:TT-MM-JJ
MONAT	:ALPHABET
ZEIT FORMAT	:24-STD

[DATUM FORMAT] : Mögliche Formate: Tag-Monat-Jahr, Monat-Tag-Jahr und Jahr-Monat-Tag.

[MONAT] : Kann angezeigt werden als dreistelliger Text oder als Ziffer.

[ZEIT FORMAT] : Wählen Sie zwischen 12 und 24 Stundensystem.

## DATUM SETZEN (29)

DATUM
TT-MM-20JJ
**_**-20**

## ZEIT SETZEN (30)

ZEIT
SS-MM
**_**

Zur Eingabe des Datums und der Uhrzeit. Zur Eingabe folgen Sie den Displayanweisungen der Kasse.

## PROGRAMM AUSDRUCK (40)

Bei Funktion 39 erfolgt kein Programmausdruck, die Daten werden nur gespeichert.

Nach erfolgter Programmierung der Kasse haben sie die Möglichkeit, sich folgende Programmierungen in Listenform ausdrucken zu lassen:

Bediener  
Warengruppen  
Artikel

Auswahl Menü [40] und [ENTER] drücken.

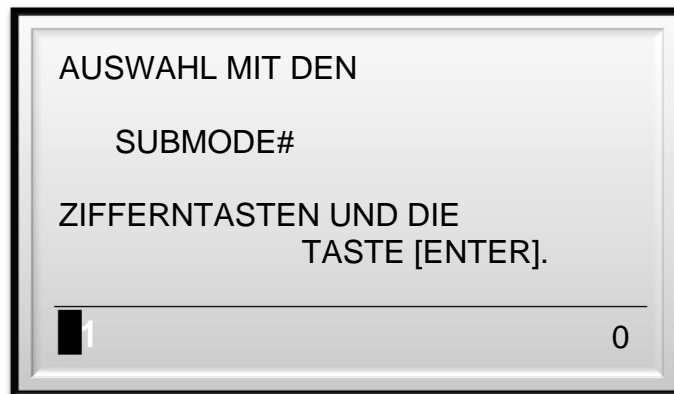

Geben Sie nun einen der nachfolgenden Codes ein und [ENTER] drücken:

Bediener: Code 2  
Warengruppen: Code 4  
Artikel: Code 5

### Untermenü Bedienerausdruck

Nach Eingabe von Code [02] und [ENTER] erhalten Sie folgende Auswahl:

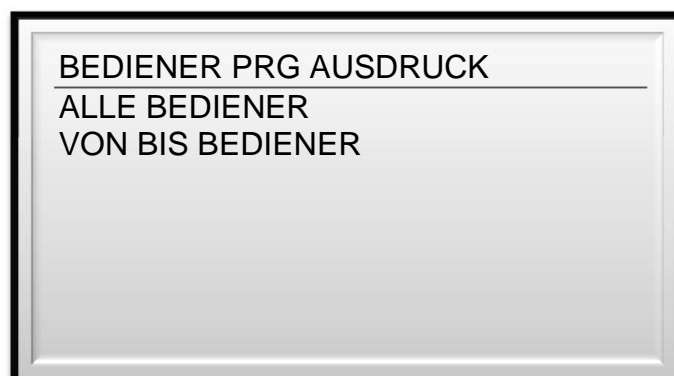

Auswahl: Alle Bediener oder von Bediener# bis Bediener#.

**Untermenü Warengruppenausdruck**

Nach Eingabe von Code [04] und [ENTER] erhalten Sie folgende Auswahl:

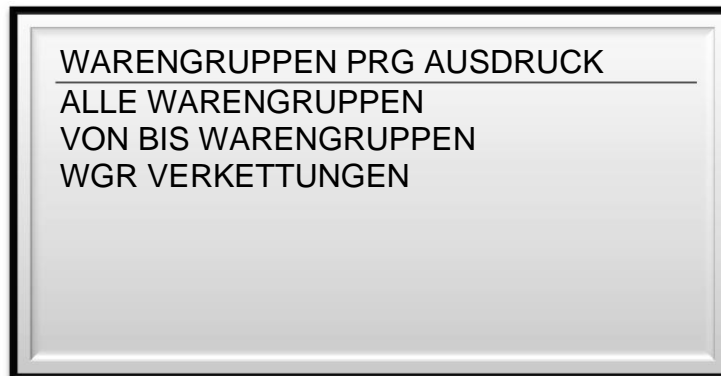

Wählen Sie zwischen kompletten WG Ausdruck, von WG# bis WG# und dem Ausdruck der WG nach Warenhauptgruppen.

**Untermenü Artikelausdruck**

Nach Eingabe von Code [05] und [ENTER] erhalten Sie folgende Auswahl:



Wählen Sie zwischen kompletten PLU Ausdruck, von PLU# bis PLU#, dem Ausdruck der Artikel nach Warengruppenanbindung und dem Ausdruck der Artikel-Verkettungen.

# BEDIENER ANMELDUNG/ABMELDUNG

Ohne angemeldeten Bediener können in der REG Position keine Verkäufe getätigt werden.

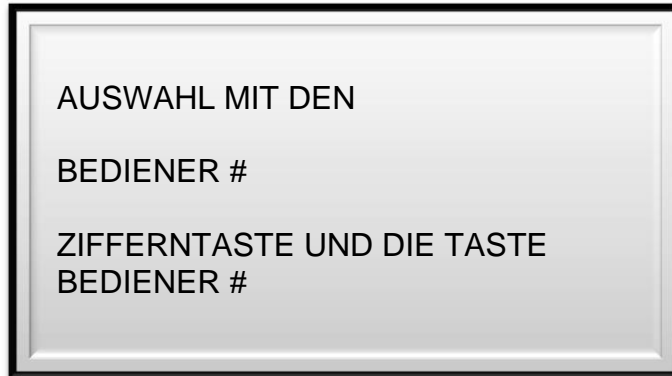

Zur Bediener Anmeldung die Nummer des gewünschten Bedieners eingeben und die Taste [BED.#] drücken oder einen Dallas Schlüssel einstecken.

Soll ein Bedienerwechsel stattfinden, geben Sie die alternative Bedienernummer ein und drücken Sie die Taste [BED.#].

**Bediener Nummer (1 – 99 )                      [BED.#]**

Um einen Bediener Abzumelden geben Sie die Ziffer Null ein und drücken die Taste [BED.#].

**[0]                      [BED.#]**

## DATUM/ZEIT ANZEIGE

Nach Drücken der Taste [X/ZEIT] können Sie mit dem Tasten ← und → den Display-Kontrast einstellen.

**[X/ZEIT]**

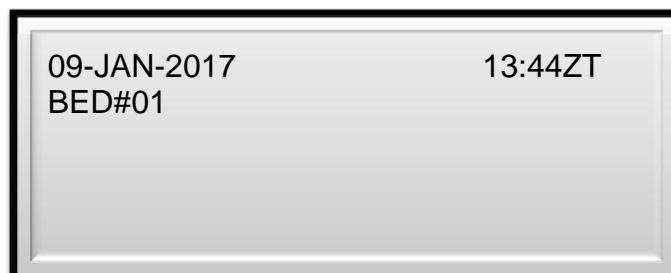



# PLU REGISTRIERUNG

Ein Artikel kann als Festpreis PLU, oder als PLU mit freier Preiseingabe programmiert sein.

**Hinweis: Es ist nicht möglich einen Artikel zu registrieren, der keine Warengruppen-Anbindung programmiert hat.**

## Festpreis PLU

Drücken der gewünschten PLU Taste oder Artikelnummer eingeben und die Taste **[Plu]** drücken.

**[PLU Direkttaste]** oder  
Artikel# und **[PLU]**

## PLU mit freiem Preis

Eingabe des Preises in Cent und gewünschte PLU-Direktaste drücken.

Preis                      **[PLU-Direkttaste]** oder  
Preis                      **[PREIS]**                      PLU# **[PLU]**

## Eingabe Wiederholung

Den gleichen Artikel zweimal hintereinander drücken.

**[PLU-Festtaste]** **[gleiche Taste]** oder  
PLU# **[PLU]** **[PLU]** oder  
Preis                      **[PLU-Festtaste]** **[gleiche Taste]** oder  
Preis                      **[PREIS]**                      PLU# **[PLU]** **[PLU]**

## PLU Multiplikation

Menge (0.001 bis 999.999) eingeben und die Taste **[X/ZEIT]** drücken. Anschließend die gewünschte PLU-Direktaste drücken.

Menge                      **[X/ZEIT]**                      **[PLU-Festtaste]** oder  
Menge                      **[X/ZEIT]**                      PLU# **[PLU]**

## Dreifachmultiplikation

Wird in der Regel zur Quadratmeter-Berechnung (z.B. Teppiche) genutzt.

Mengeneingaben (Multiplikatoren) von 0.001 bis 999.999 sind zulässig.

Menge                      **[X/ZEIT]**                      Menge                      **[X/ZEIT]**                      **[PLU-Festtaste]** oder  
Menge                      **[X/ZEIT]**                      Menge                      **[X/ZEIT]**                      PLU# **[PLU]**

**PLU-Preis-Ebenen**

Pro Artikel sind bis zu drei Festpreise möglich. Diese drei Preise können Sie mit den Tasten [PREISEBENE1], [PREISEBENE2] direkt anwählen.

Es ist auch möglich durch mehrmaliges Drücken der Taste [PREISWECHSEL] zwischen den Preisebenen zu wechseln.

---

**PLU Tastatur-Ebenen**

Die Tastatur kann mit drei unterschiedlichen Artikeln pro PLU-Festtaste programmiert werden. Diese drei Ebenen können Sie mit den Tasten [EBENE1], [EBENE2] direkt anwählen.

Es ist auch möglich durch mehrmaliges Drücken der Taste [EBENENWECHSEL] zwischen den Tastaturebenen zu wechseln.

---

**Preisabfrage**

Während des Verkaufsvorgangs ist es möglich den Preis eines Artikels zu ermitteln.

Drücken sie dazu die Taste [PREISABFRAGE] und dann den Artikel. Im Display wird nun der Einzelpreis des Artikels angezeigt.



Sie können nun mit der Taste [ENTER] den gewünschten Verkauf des Artikels bestätigen oder mit der Auswahl LÖSCHEN zum ursprünglichem Bon zurückkehren ohne diesen Artikel zu verkaufen.

## RÜCKNAHME

Wird bereits verkaufte Ware vom Kunden zurückgebracht, muss diese Ware an der Kasse mit der Taste [RÜCKNAHME] wieder zurückgebucht werden.

**Hinweis:** Wird der Bon mit der Taste [RÜCKNAHME] begonnen, so ist dies für den kompletten Verkauf gültig.

## ARTIKEL BETRAGSAUFSCHLAG

Mit den Tasten [+/- 1] oder [+/- 2] können Sie einen beliebigen Betrag als Aufschlag zu einem Festpreisartikel buchen.

## ARTIKEL BETRAGNACHLASS

Mit den Tasten [+/- 1] oder [+/- 2] können Sie einen beliebigen Betrag als Nachlass zu einem Festpreisartikel buchen.

## PROZENTUALER VERKAUFSNACHLASS

Mit den Tasten [%1] und [%2] können prozentuale Nachlässe gewährt werden. Der Nachlass kann direkt für einen Artikel, oder auf die komplette Zwischensumme gewährt werden. Je nachdem drücken Sie die Prozenttaste nach Buchen des Artikels oder nach Drücken der Zwischensummentaste.

## ZUSATZ NUMMER AUF BON

Geben Sie eine bis zu 14-stellige Nummer ein und drücken sie die Taste [ #/KV].

## ZAHLUNGSARTEN

### Zwischensumme

Durch Drücken der Taste [ ZWS] wird in der letzten Displayzeile die aktuelle Zwischensumme angezeigt.

### Zahlung

Um den Bon abzuschließen muss eine der Zahlungsart-Tasten gedrückt werden.

### Zahlung mit Fremdwährung

Es besteht die Möglichkeit den Verkauf in Fremdwährung (in BAR TOTAL) abzuschließen. Das Rückgeld wird in jedem Fall automatisch in der Basiswährung (Euro) ausgewiesen.

## NACHTRÄGLICHER /ZUSATZ BON

Nach Bon Abschluss kann mit der Taste [ZWS] ein zusätzlicher Bon gedruckt werden.

## AUSSER HAUS VERKÄUFE

Bei AUSSER HAUS Verkäufen werden die Speisen auf den ermäßigten Steuersatz umgeschaltet.

Sie müssen zuerst die Artikel registrieren und vor Bon Abschluss die Taste [AUSSER HAUS] drücken.

## EINZAHLUNG

Diese Funktion wird genutzt um Bargeldeinlagen (nicht für Wechselgeld) in die Schublade zu verbuchen.

Betrag                      [EINZAHLUNG]                      [BAR]

## AUSZAHLUNG

Diese Funktion wird genutzt um Bargeldentnahmen aus der Schublade zu verbuchen.

Betrag                      [AUSZAHLUNG]                      [BAR]

## GRATIS FUNKTION

Mit dieser Funktion geben Sie automatisch einen Nachlass von 100 %.

Sie benötigen die Funktionstaste [OFFERT].

## POP-UP PLU

### Pop-Up PLU Listen

Während der Registrierung können Sie eine der Pop-Up-PLU-Tasten drücken. Im Display sehen Sie die zugeordneten Artikel und können mit den Tasten ↑ und ↓ Ihre Auswahl treffen und mit [ENTER] bestätigen. Mit den Tasten ← und → können sie direkt zu anderen Pop-Up-PLU-Tasten springen.

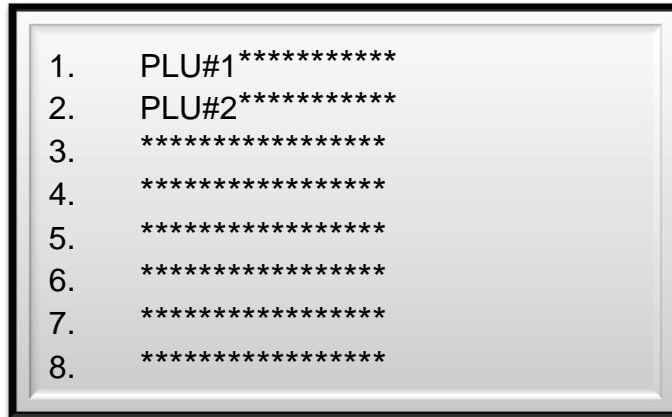

Mit der Taste [ZWS] können sie das Fenster ohne Auswahl verlassen.

## Pop-Up Funktion

Während der Registrierung können Sie eine der Pop-Up-Funktionslisten-Tasten drücken. Im Display sehen Sie die zugeordneten Funktionen und können mit den Tasten ↑ und ↓ Ihre Auswahl treffen und mit [ENTER] bestätigen. Mit den Tasten ← und → können sie direkt zu anderen Pop-Up-Funktionslisten-Tasten springen.

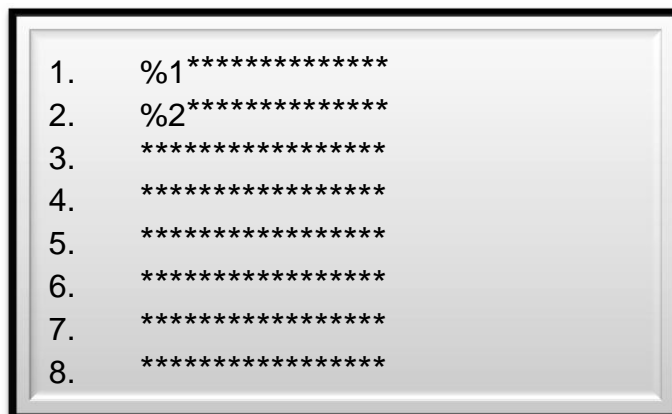

Mit der Taste [ZWS] können sie das Fenster ohne Auswahl verlassen.

## BERICHTE

Die Kasse stellt Ihnen viele unterschiedliche Umsatzberichte zur Verfügung. Alle Berichte werden grundsätzlich in der X oder Z Schloss Position gelesen.



**Hinweis 1:** Berichte die in der Z Schloss Position gelesen werden, sind anschließend gelöscht.

**Hinweis 2:** Berichte können so programmiert werden, dass sie entweder gedruckt werden oder auf SD-Karte gespeichert werden.

## KASSIERER-SELBST-ABRECHNUNG

Ist der Zwang zur Kassierer-Selbst-Abrechnung programmiert, muss vor den Berichten der Schubladeninhalt eingegeben werden.

Es können keine X Berichte gedruckt werden, mit Ausnahme des Chef-Bedieners.



## X BERICHTE

X-Berichte werden im Display angezeigt und können bei Bedarf gedruckt werden, indem Sie erneut die Taste [ENTER] drücken. Dieses kann beliebig oft wiederholt werden, da die Daten nur im Z-Modus gelöscht werden können.

## Z BERICHTE

Z-Berichte können gedruckt werden, indem Sie des entsprechenden Berichtes# eingeben und mit [ENTER] bestätigen.

Berichte die im Z-Modus gedruckt werden, sind anschließend gelöscht. Die Umsatzdaten der gelöschten Z-Tagesberichte werden automatisch in den Monatsspeicher übertragen.

Hinweis: Am Monatsende zuerst den Z-Tagesbericht ziehen und danach den Monatsbericht. Nur so wird auch der letzte Tagesumsatz des Monats zum Monatsumsatz hinzugerechnet.

## FINANZBERICHT

Tagesbericht	2	[ENTER]
Monatsbericht	11	[ENTER]

## BEDIENERBERICHTE

Tagesbericht für alle Bediener	3	[ENTER]
Monatsbericht für alle Bediener	12	[ENTER]
Tagesbericht von Bediener# bis Bediener# (nur als X-Bericht)	21	[ENTER]
Monatsbericht von Bediener# bis Bediener# (nur als X-Bericht)	25	[ENTER]

## STUNDENBERICHT

Stündliche Umsatzsummen von 0:00 Uhr bis 23:59	8	[ENTER]
--	---	---------

## WARENGRUPPEN BERICHT

Warengruppen Bericht	4	[ENTER]
Warengruppen Bericht Monatlich GT	13	[ENTER]
Von bis Warengruppen Bericht ZONE (nur als X-Bericht)	22	[ENTER]
Von bis Warengruppen Bericht ZONE GT (nur als X-Bericht)	26	[ENTER]

## ARTIKEL BERICHTE

Artikel Bericht	4	[ENTER]
Artikel Bericht Monatlich GT	13	[ENTER]
Von bis Artikel Bericht ZONE (nur als X-Bericht)	22	[ENTER]
Von bis Artikel Bericht ZONE GT (nur als X-Bericht)	26	[ENTER]

## SCHUBLADENBERICHT

Sehen sie auf einen Blick welche Umsätze sich in der Lade befinden müssten. (nur als X-Bericht)

29 [ENTER]

## KOMBINIERTER BERICHT

Abruf Ihrer Programmierten Kettenberichte.  
(nur als Z-Bericht)

**Hinweis:** Soll der Kombibericht 0 gedruckt werden, drücken Sie zweimal [ENTER].

	1	[ENTER]
Kombibericht# [0-9]		[ENTER]

# ELEKTRONISCHES JOURNAL

**Komplettes Elektronisches Journal ausdrucken:**

**15                    [ENTER]**

Wird dieses im Z-Modus durchgeführt, erhalten Sie nach Beendigung des Ausdrucks einen Warnton und die Displayabfrage für das Löschen des elektronischen Journals.

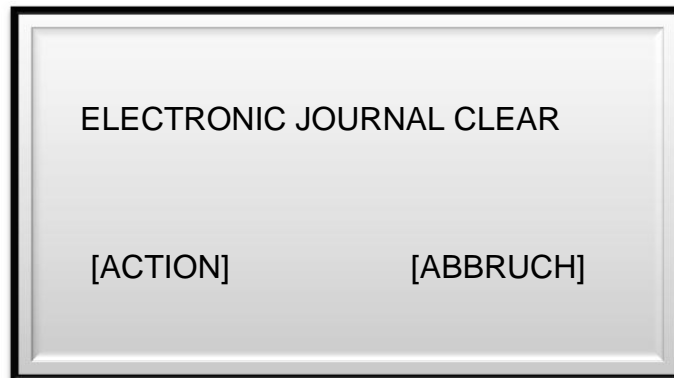

**Ausdruck der letzten 1 – 9999 Bons des elektronischen Journals:**

**16                    [ENTER]**  
Anzahl der letzten Bons [1-9999]                    **[ENTER]**

**Ausdruck der ältesten 1 – 9999 Bons des elektronischen Journals:**

**17                    [ENTER]**  
Anzahl der ältesten Bons [1-9999]                    **[ENTER]**

**Ausdruck der letzten tägl. Finanzberichte:**

**18                    [ENTER]**  
Anzahl der Berichte [1-9999]                    **[ENTER]**