

SWA 60 Wasch- und Schleudertechnik für Salat und Gemüse

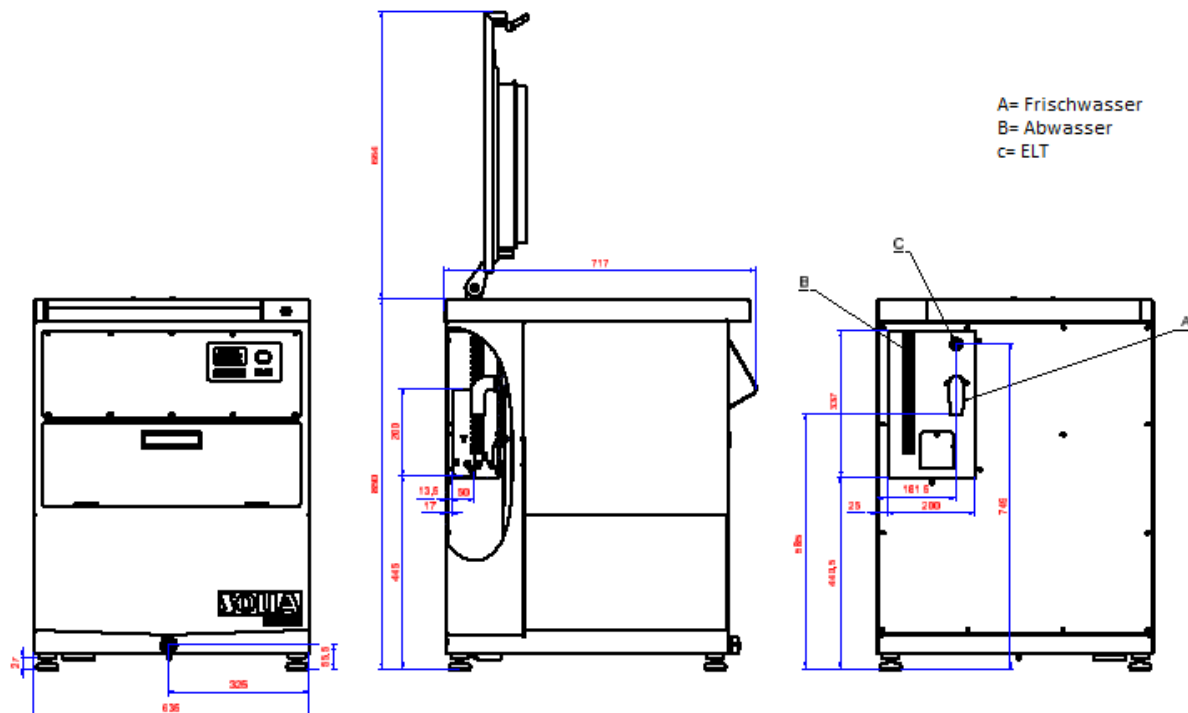

Technische Daten

Abmessungen

Länge: 635mm
Breite : 715mm
Höhe: 900mm
Arbeitshöhe: 850mm
Gewicht: 120kg

Füllmengen

Vorratsbehälter : ca.70l
(Wasserwanne)

Maschinendaten

Gesamtleistung: 1,1kW
Waschdrehzahl: 50U/min
Schleuderdrehzahl: 0-600U/min stufenlos
Schukostecker
Min. Wasserverbrauch:
pro Waschgang: ca. 4-5l

Anschlüsse

Strom: 230V, 50Hz ;
1,8m Anschlusskabel
mit

Wasseranschluß: ½" Schlauch
Wasserablauf: bauseits DN 50

Änderungen und Maßabweichungen vorbehalten
(subject to alterations)